

Betriebsanleitung

Steuerung CS 310



1. Inhaltsangabe

1.	Inhaltsangabe	2	10.	Funktionsübersichten	26
2.	Angaben zum Dokument	3	10.1	Betriebsart Automatik	26
3.	Allgemeine Sicherheitshinweise	3	10.2	Betriebsart Eingabe	27
4.	Produktübersicht	4	10.3	Erläuterungen der Relais-Modes:	34
4.1	Produktbeschreibung	4	10.4	Erläuterungen der Eingänge:	38
4.2	Varianten	4	10.5	Betriebsart Diagnose / Fehlerspeicher	41
4.3	Grundplatine CS 310 (mit aufgestecktem LCD-Monitor)	5	11.	Fehleranzeige und Behebung	44
5.	Montage	6	11.1	Fehleranzeige am LCD-Display	44
5.1	Sicherheitshinweise zur Montage	6	11.2	Fehleranzeige über LED	46
5.2	Netzanschluss	6	12.	Technische Daten	48
5.3	Versorgung externer Geräte	7	12.1	Mechanische und elektrische Daten	48
5.4	Anschlussbelegung Absolutwertgeber (Steckleiste X11)	8	12.2	Kategorie und Performance-Level der sicheren Funktion gemäß EN ISO 13849-1	49
5.5	Anschluss Mechanische Endschalter (Klemmleiste X15 und X2)	8	13.	Wartung	50
5.6	Anschluss Befehlsgeräte	9	14.	Herstellererklärung	51
5.7	Anschluss Schließkantensicherung 1	11	15.	Anhang	52
5.8	Anschluss Lichtschranke 1	12	15.1	Übersicht der Anschlüsse	52
5.9	Anschluss Lichtgitter	13	15.2	Messpunkte Sicherheitskreis	54
5.10	Anschluss Programmierbare Eingänge	14			
5.11	Anschluss Relaisausgänge	15			
5.12	CS-Funk	15			
5.13	Anschluss LCD Monitor	16			
5.14	Anschluss MS BUS Module	16			
6.	Initialisierung	17			
7.	Einstellen der Endpositionen	18			
7.1	Überprüfung der Abtriebsdrehrichtung / Fahrtrichtung	18			
7.2	Einstellung der mechanischen Endschalter	18			
7.3	Einstellung des elektronischen Endpositionssystems über die Einstelltaster auf der Platine	18			
7.4	Einstellung des elektronischen Endpositionssystems über den LCD- Monitor	19			
7.5	Einstellung der Zwischenpositionen des elektronischen Endpositionssystems über den LCD-Monitor	19			
8.	Programmierung	20			
8.1	Übersicht LCD-Monitor	20			
8.2	Betriebsarten des LCD-Monitors	20			
8.3	Experten-Menü	21			
8.4	RESET	22			
8.5	RESET der Steuerung mit LCD-Monitor	22			
8.6	RESET der Steuerung ohne LCD-Monitor	22			
9.	Navigator (nur LCD-Monitor)	24			

2. Angaben zum Dokument

Originalbetriebsanleitung

- Urheberrechtlich geschützt.
- Nachdruck, auch auszugsweise, nur mit unserer Genehmigung.
- Änderungen, die dem technischen Fortschritt dienen, vorbehalten.
- Alle Maßangaben in Millimeter.
- Darstellungen sind nicht maßstabsgetreu.

Symbolerklärung

WARNUNG!

Sicherheitshinweis auf eine Gefahr, die zu Tod oder zu schweren Verletzungen führen kann.

VORSICHT!

Sicherheitshinweis auf eine Gefahr, die zu leichten bis mittelschweren Verletzungen führen kann.

ACHTUNG!

Sicherheitshinweis auf eine Gefahr, die zu Beschädigungen oder zur Zerstörung des Produkts führen kann.

KONTROLLE

Hinweis auf eine durchzuführende Kontrolle.

VERWEIS

Verweis auf separate Dokumente die zu beachten sind.

 Handlungsaufforderung

- Liste, Aufzählung

→ Verweis auf andere Stellen in diesem Dokument

3. Allgemeine Sicherheitshinweise

WARNUNG!

Lebensgefahr durch Nichtbeachtung der Dokumentation!

 Beachten Sie alle Sicherheitshinweise in diesem Dokument.

Gewährleistung

Eine Gewährleistung in Bezug auf Funktion und Sicherheit erfolgt nur, wenn die Warn- und Sicherheitshinweise in dieser Betriebsanleitung beachtet werden.

Für Personen- oder Sachschäden, die durch Nichtbeachtung der Warn- und Sicherheitshinweise eintreten, haftet die Marantec Antriebs- und Steuerungstechnik GmbH & Co. KG nicht.

Für Schäden, die durch die Verwendung von nicht zugelassenen Ersatzteilen und Zubehör entstehen, ist jede Haftung und Gewährleistung seitens Marantec ausgeschlossen.

Bestimmungsgemäße Verwendung

Die Steuerung CS 310 ist ausschließlich zur Steuerung von Toranlagen durch Antriebe mit mechanischen Endschaltern (MEC) oder einem elektronischen Endpositionssystem (AWG) bestimmt.

Zielgruppe

Nur qualifizierte und geschulte Elektrofachkräfte dürfen die Steuerung anschließen, programmieren und prüfen. Qualifizierte und geschulte Elektrofachkräfte erfüllen folgende Anforderungen:

- Kenntnis der allgemeinen und speziellen Sicherheits- und Unfallverhütungsvorschriften,
- Kenntnis der einschlägigen elektrotechnischen Vorschriften,
- Ausbildung in Gebrauch und Pflege angemessener Sicherheitsausrüstung,
- Fähigkeit, Gefahren in Zusammenhang mit Elektrizität zu erkennen.

Hinweise zu Montage und Anschluss

- Die Steuerung ist nach Anschlussart X ausgelegt.
- Vor elektrischen Arbeiten muss die Anlage von der Stromversorgung getrennt werden. Während der Arbeiten muss sichergestellt werden, dass die Stromversorgung unterbrochen bleibt.
- Die örtlichen Schutzbestimmungen sind zu beachten.
- Änderungen und Austausch der Netzanschlussleitung sind mit dem Hersteller abzustimmen.

Allgemeine Sicherheitshinweise

Hinweise zum Betrieb

- Unbefugte Personen (insbesondere Kinder) nicht mit fest montierten Regel- oder Steuereinrichtungen spielen lassen.
- Fernsteuerungen außerhalb der Reichweite von Kindern halten.
- Für die Verbindung zwischen Torantrieb und Steuerung ist generell ein Original-Kabelsatz der Fa. Marantec Antriebs- und Steuerungstechnik GmbH & Co. KG zu verwenden. Eine Änderung oder ein Austausch darf nur nach Absprache und Genehmigung mit dem Hersteller erfolgen.

Die gültigen Normen und Vorschriften sind zu beachten!

4. Produktübersicht

4.1 Produktbeschreibung

Die Steuerung CS 310 ist für den Industriebereich konzipiert und kann grundsätzlich an allen Tortypen in diesem Bereich eingesetzt werden. Es lassen sich Antriebe mit mechanischen Endschaltern (MEC) oder einem elektronischen Endpositionssystem (AWG) anschließen und betreiben. Alle erforderlichen Befehlsgeräte und Sicherheitselemente lassen sich anschließen, einstellen und auswerten. Die Programmierung erfolgt über einen steckbaren LCD-Monitor.

Folgende Liefervarianten der Steuerung CS 310 sind möglich:

4.2 Varianten

Varianten des Gehäuses:

- Steuerung CS 310 im Gehäuse „Standard“
- Steuerung CS 310 im Gehäuse „Kombi“ mit integrierter Montageschiene für zusätzliche Komponenten

Varianten des steckbaren LCD-Monitors:

- LCD-Monitor auf der Platine
- LCD-Monitor im Gehäusedeckel
- Ohne LCD-Monitor (Monitor wird für alle Einstellungen, außer der Endpositionseinstellung, benötigt)

Varianten der Befehlsgeräte:

- 3-fach Taster CS im Gehäuse integriert

Optional:

- Gehäuse ohne 3-fach Taster
- Gehäuse mit Schlüsselschalter EIN/AUS
- Gehäuse mit Hauptschalter
- Gehäuse mit Not-Halt
- Steckbare Komponenten (Platine)
 - Wochenzeitschaltuhr
 - Funkempfänger
 - Funk-Übertragungssystem für eine Schließkanten-sicherung und/oder ein Sicherheitselement.

Die Betriebsanleitung beschreibt die Anschluss- und Programmiermöglichkeiten und Varianten der Steuerung CS 310 mit angeschlossenem LCD-Monitor und ab dem Softwarestand V1.55j.

4.3 Grundplatine CS 310 (mit aufgestecktem LCD-Monitor)

Erklärung:

- X1: Klemmleiste Netzanschluss
- X2: Klemmleiste Motor
- X3: Klemmleiste Befehlsgeräte
- X4: Klemmleiste Sicherheitselemente
- X5: Klemmleiste Relais
- X6: Steckleiste für internen EIN-AUS-Schalter
- X7: Steckleiste für internen 3-fach-Taster KDT
- X8: Steckleiste für LCD-Monitor
(Unter dem LCD-Monitor)
- X9: Steckleiste für Funkempfänger
- X10: Steckleiste für Wochenzeitschaltuhr
- X11: Steckleiste für digitales Endpositionssystem
- X12: Steckleiste für externen Funkempfänger
- X13: Steckleiste für internen 3-fach-Taster CS
- X14: Schnittstelle RS 485
- X15: Klemmleiste für mechanisches Endpositionssystem
- X16: Steckleiste BUS-System (MS BUS)
- X17: Steckleiste BUS-System (MS BUS)
- X18: Schnittstelle Frequenzumrichter
- X19: Versorgung externer Geräte
230 V / 50 Hz abgesichert über F1 (1 A träge)
- X20: Steckleiste für Übertragungssystem
- H4: Betriebsbereitschaft
Leuchtet bei Spannungsversorgung.
- H6: Zustandsanzeige
leuchtet bei Betätigung der Sicherheitseinrichtungen
oder bei Fehlern
- S1: Programmier Taste (+)
(Unter dem LCD-Monitor)
- S2: Programmier Taste (-)
(Unter dem LCD-Monitor)
- S3: Programmier Taste (P)
(Unter dem LCD-Monitor)

4.3 / 1

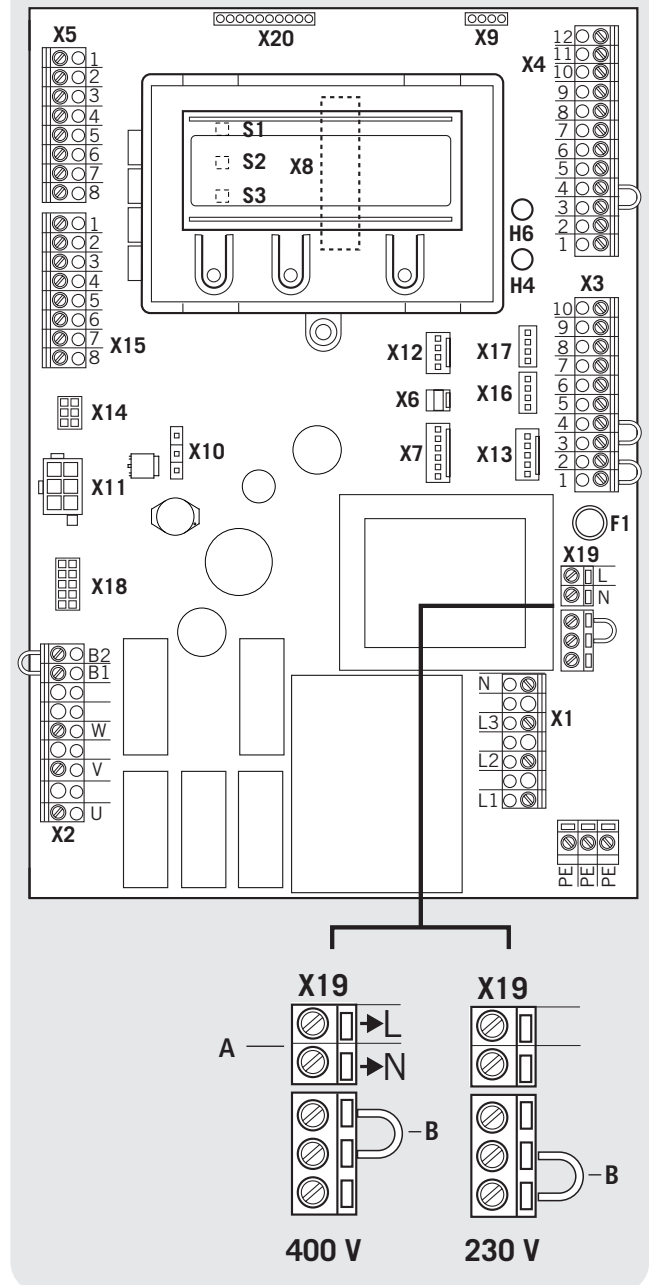

- A Ausgang 230 V.
Spannungsversorgung für externe Geräte.
Keine Einspeisung für die Steuerung selbst.
- „5.3 Versorgung externer Geräte“
- B Die Position des Brückensteckers muss der
Versorgungsspannung und der Motorspannung
angepasst werden.

5. Montage

5.1 Sicherheitshinweise zur Montage

! WARNUNG!

Lebensgefahr durch Stromschlag!

- ☞ Vor Verkabelungsarbeiten trennen Sie die Anlage unbedingt von der Stromversorgung. Stellen Sie sicher, dass während der Verkabelungsarbeiten die Stromversorgung unterbrochen bleibt.

! ACHTUNG!

Sachschaden durch unsachgemäße Montage der Steuerung!

Um Beschädigungen an der Steuerung zu vermeiden, müssen die folgenden Punkte beachtet werden:

- Nur qualifizierte und geschulte Elektrofachkräfte dürfen an elektrischen Anlagen arbeiten.
- Anlage spannungsfrei schalten, Spannungsfreiheit prüfen und gegen Wiedereinschalten sichern.
- Netz- und Steuerleitungen müssen getrennt verlegt werden.
- Die Leitungsarten und die Querschnitte sind nach den geltenden Vorschriften zu wählen.
- Die örtlichen Schutzbestimmungen müssen beachtet werden.
- Die Vorgaben des Torherstellers für die Montage sind zu beachten.

Um eine einwandfreie Funktion zu gewährleisten müssen die folgenden Punkte zutreffen:

- Das Tor ist montiert, funktionsfähig und für den kraftbetätigten Betrieb vorgesehen.
- Der Getriebemotor ist montiert und funktionsbereit.
- Die Befehls- und Sicherheitsgeräte sind montiert und funktionsbereit.
- Das Steuerungsgehäuse mit der Steuerung CS 310 ist montiert.

Die gültigen Normen und Vorschriften sind zu beachten!

i VERWEIS

Für die Montage des Tores, des Marantec-Getriebemotors und der Befehls- und Sicherheitsgeräte sind die Anleitungen der jeweiligen Hersteller zu berücksichtigen.

5.2 Netzanschluss

Voraussetzungen

Um die Funktion der Steuerung zu gewährleisten, müssen die folgenden Punkte zutreffen:

- Die Netzspannung muss der Angabe auf dem Typenschild entsprechen.
- Die Netzspannung muss mit der Spannung des Antriebs übereinstimmen.
- Bei Drehstrom muss ein rechtsdrehendes Drehfeld vorliegen.
- Bei Festanschluss muss ein allpoliger Hauptschalter verwendet werden.
- Bei Drehstromanschluss dürfen nur 3er Block-sicherungsautomaten Typ C (max. 10 A) verwendet werden.

! ACHTUNG!

Funktionsstörungen durch unsachgemäße Montage der Steuerung!

Vor dem erstmaligem Einschalten der Steuerung muss nach Komplettierung der Verdrahtung geprüft werden, ob alle Motoranschlüsse steuerungs- und motorseitig festgezogen sind. Alle Spannungsingänge sind galvanisch gegenüber der Versorgung getrennt.

Die Steuer- und Lastleitungen der angeschlossenen Antriebe müssen auf dem kompletten Weg doppelt isoliert ausgeführt sein.

Detailschaltplan Netzanschluss und Motoranschluss (400 V / 3-phasig)

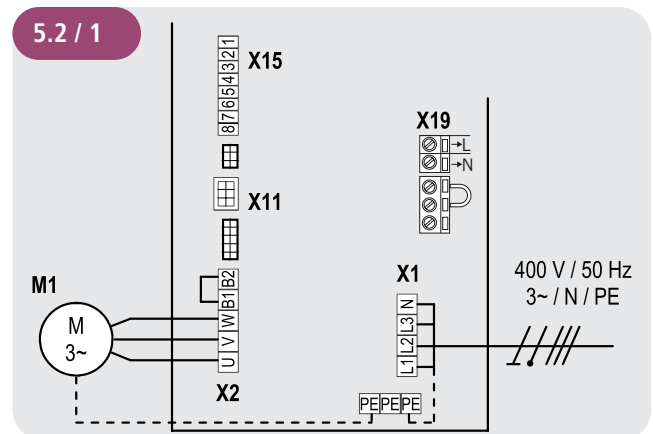

Detailschaltplan Netzanschluss und Motoranschluss (230 V / 3-phasig)

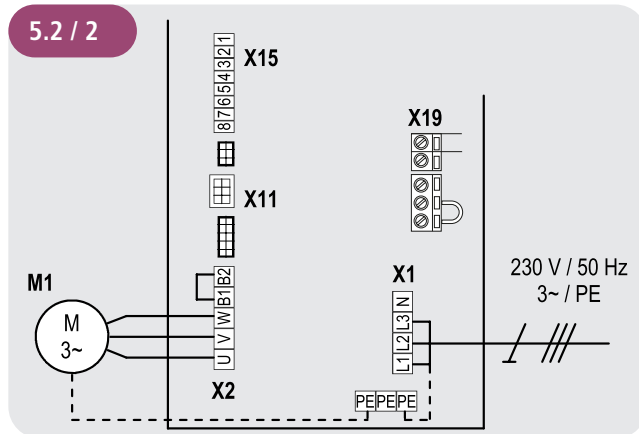

Detailschaltplan Netzanschluss und Motoranschluss (230 V / 1-phasig)

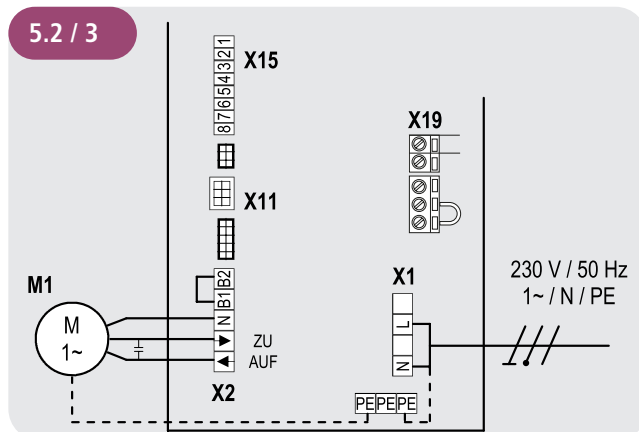

Erklärung:

- M1: Motor
- X1: Klemmleiste Netzanschluss
- X2: Klemmleiste Motor
- X11: Steckleiste für digitales Endpositionssystem mit Sicherheitskreis
- X15: Klemmleiste für mechanische Endschrter (Sicherheitskreis an X2 / B1-B2)
- X19: Anschluss für die Versorgung externer Geräte

Anschluss:

- ☞ Digitales Endpositionssystem, bzw. mechanische Endschrter an die Steuerung anschließen.
- ☞ Steuerung an den Motor anschließen.
- ☞ Steuerung an das Stromnetz anschließen.
- ☞ Kabelgruppen sind unmittelbar vor der jeweiligen Klemme mit einem Kabelbinder zu sichern.

→ „12. Technische Daten“ auf Seite 48

5.3 Versorgung externer Geräte

Die CS 310 besitzt 2 separate Spannungsversorgungen für externe Komponenten, wie Meldegeräte, Lichtschranken, etc.

- X19 230V/1~
- X4 24V-DC

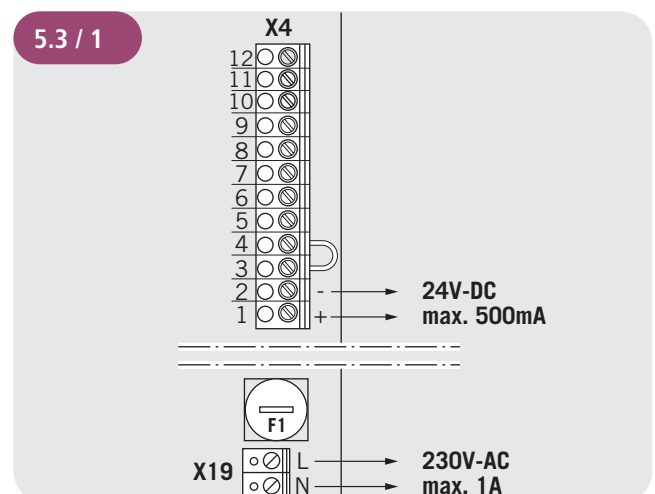

HINWEIS:

Eine Nutzung des Anschlusses X19 ist nur bei Versorgung mit 400V / N / 3~ möglich.

Der Anschluss X19 ist abgesichert durch das Sicherungselement F1 (max. 1 A / T).

Montage

5.4 Anschlussbelegung Absolutwertgeber (Steckleiste X11)

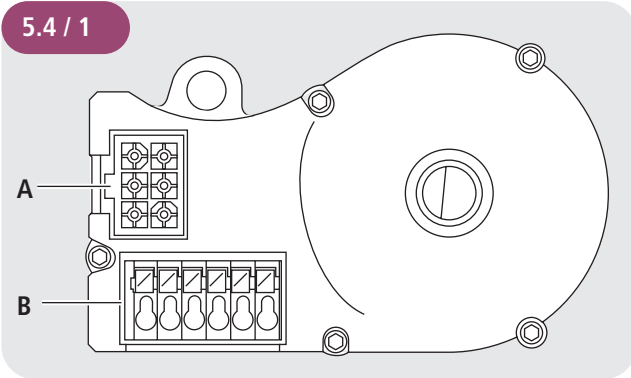

- A: AWG-Stecker
- B: AWG-Steckklemme

Steckleiste X11 (an Anschluss A)

4 grau	7 gelb
5 grün	8 rosa
6 weiß	9 braun

Je nach Antrieb werden für den AWG entweder Kabel mit nummerierten oder mit farbigen Adern verwendet:

- 4 (grau): Sicherheitskette Eingang
- 5 (grün): RS 485 B
- 6 (weiß): GND
- 7 (gelb): RS485 A
- 8 (rosa): Sicherheitskreis Ausgang
- 9 (braun): 12V DC

Steckleiste B (nur Absolutwertgeber)

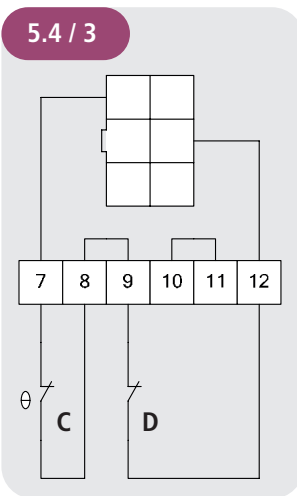

- C: Thermoelement im Antrieb
- D: Nothandbetätigung (Notkurbel oder Notkette)

Bei der ersten Inbetriebnahme wird das angeschlossene Endpositionssystem automatisch erkannt. Bei einem späteren Wechsel muss das jeweilige Endpositionssystem über eine Parametereinstellung in der Betriebsart EINGABE gewählt werden.

5.5 Anschluss Mechanische Endschalter (Klemmleiste X15 und X2)

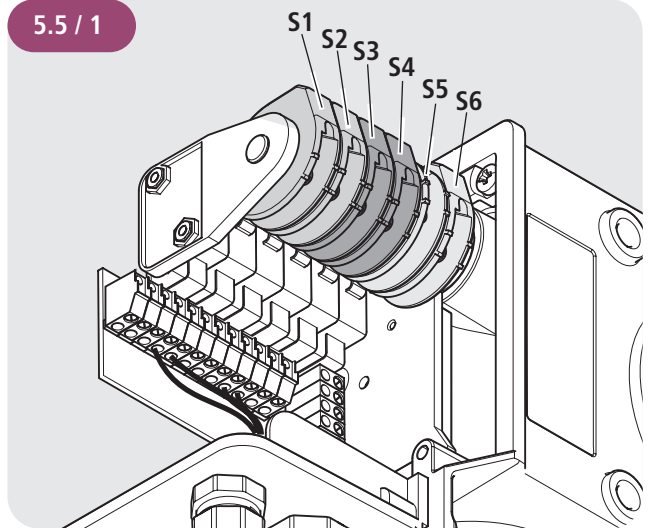

Klemmleiste X15

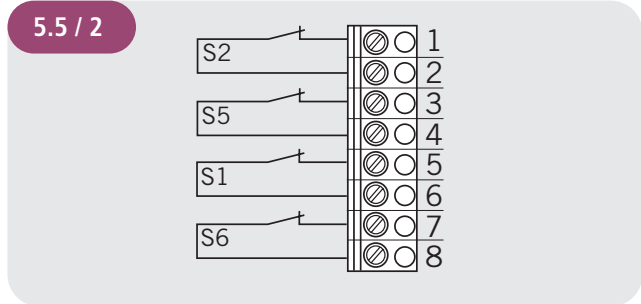

Klemmleiste X2

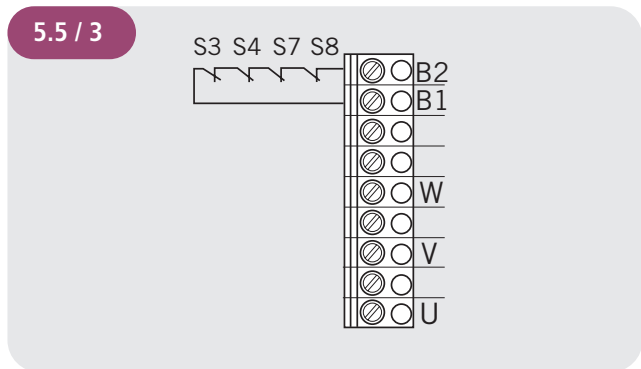

Anschlussbeispiel für 6-Ader Lösung

Klemmleiste X15 und X2

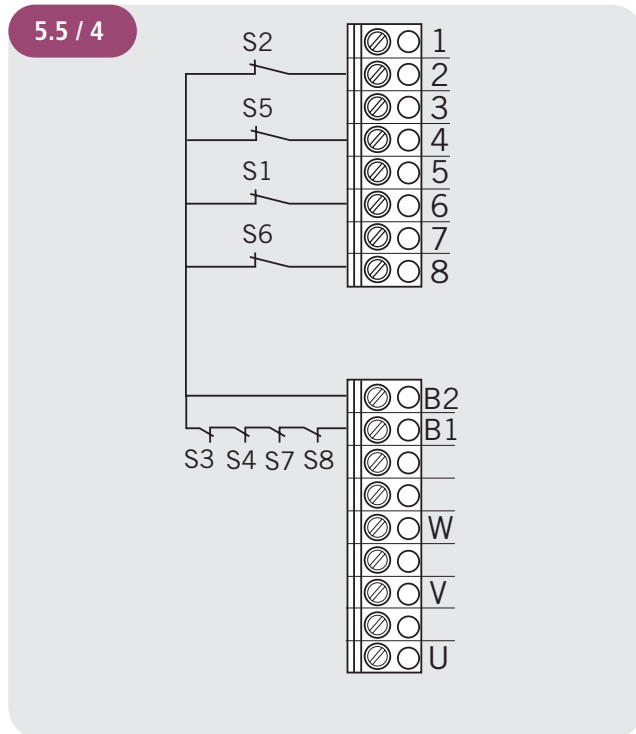

- S1 Zusatz-Endschalter AUF
- S2 Endschalter AUF
- S3 Sicherheits-Endschalter AUF
- S4 Sicherheits-Endschalter ZU
- S5 Endschalter ZU
- S6 Zusatz-Endschalter ZU
- S7 Thermoschutz Motor
- S8 Notbedienung (NC - Kontakt)

Bei der ersten Inbetriebnahme und nach einem RESET wird das angeschlossene Endpositionssystem automatisch erkannt. Bei einem späteren Wechsel muss das jeweilige Endpositionssystem über eine Parametereinstellung in der Betriebsart EINGABE gewählt werden.

→ „10.2 Betriebsart Eingabe“

5.6 Anschluss Befehlsgeräte

⚠ VORSICHT!

Verletzungsgefahr durch unkontrollierte Torbewegung!

Ein ZU-Befehl im Totmannbetrieb ohne Sicht zum Tor ist nicht erlaubt.

- ☞ Montieren Sie Befehlsgeräte für den Totmannbetrieb in direkter Sichtweite vom Tor, aber außerhalb des Gefahrenbereiches für den Bediener.

Ein ZU-Befehl ohne Sicht zum Tor darf nur über den Eingang 1 / MOD32 (X4 / 9–10) gegeben werden.

Falls das Befehlsgerät kein Schlüsselschalter ist:

- ☞ Montieren Sie es in einer Höhe von mindestens 1,5 m.
- ☞ Montieren Sie es unzugänglich für die Öffentlichkeit.

Befehlsgeräte (Standard)

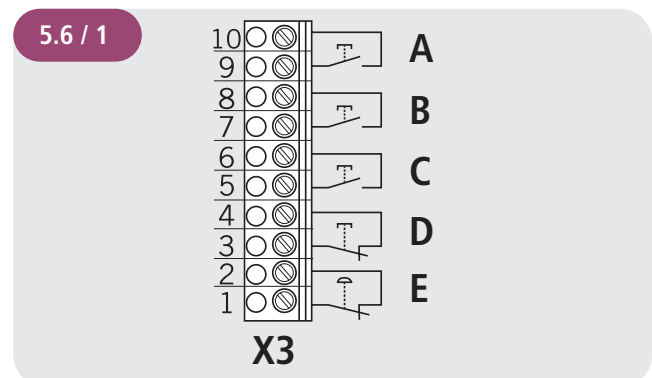

Legende :

- A Taster / Eingang ZU
- B Taster / Eingang Impuls
- C Taster / Eingang AUF
(AUF Innen, bei aktiver Gegenverkehrsregelung)
- D Taster STOPP
- E Not-Halt Befehlsgerät

Montage

Taster AUF / STOPP / ZU (6-Ader Lösung)

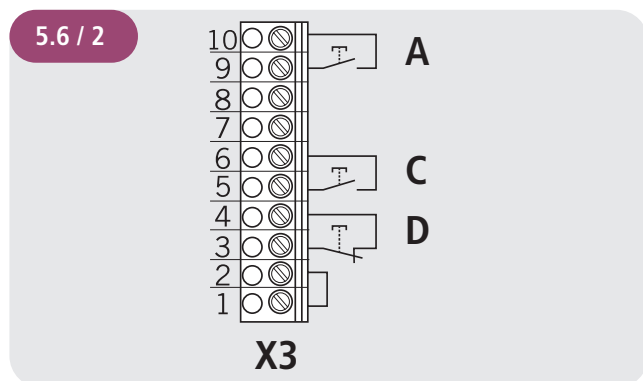

Schlüsselschalter

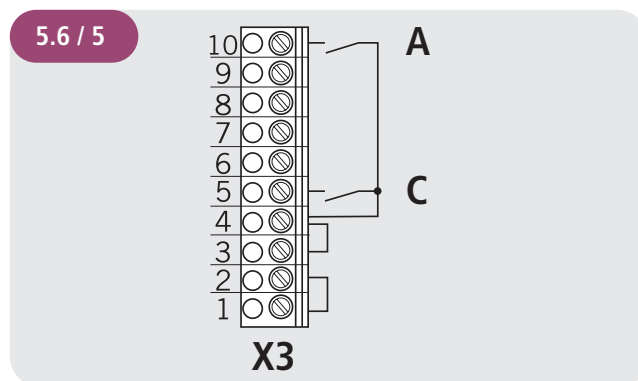

Taster AUF / STOPP / ZU (4-Ader Lösung)

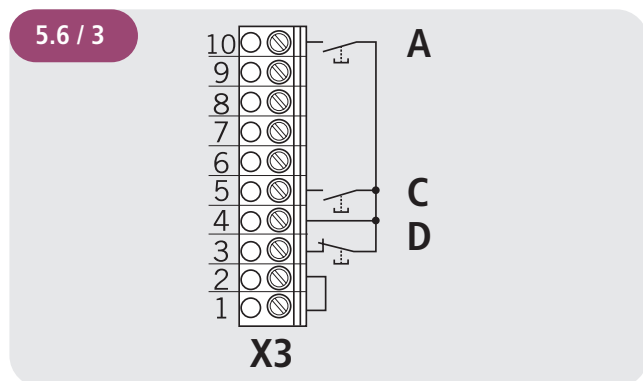

Legende :

- A Taster / Eingang ZU
- B Taster / Eingang Impuls
- C Taster / Eingang AUF
(AUF Innen, bei aktiver Gegenverkehrsregelung)
- D Taster STOPP

Taster Impuls

Nicht aktiv im Handbetrieb (Totmann)

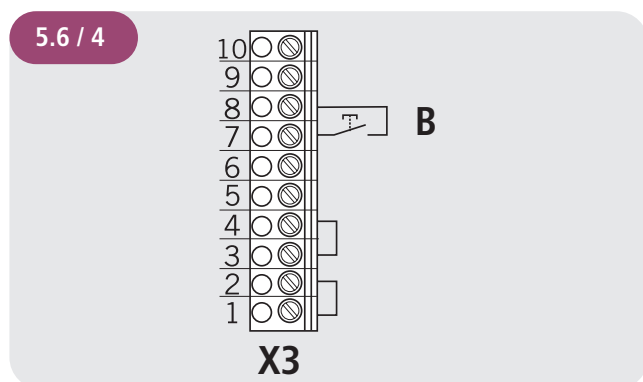

5.7 Anschluss Schließkantensicherung 1

Bei der ersten Inbetriebnahme und nach einem RESET wird das System der Schließkantensicherung automatisch erkannt und programmiert. Ist kein Schließkantensystem angeschlossen, wird der Eingang nach jedem weiteren Einschalten der Spannung erneut abgefragt, solange bis ein Schließkantensystem erkannt wurde. Bei einem späteren Wechsel muss das jeweilige System über eine Parametereinstellung in der Betriebsart EINGABE gewählt werden.

→ „10.2 Betriebsart Eingabe“

HINWEIS:

Schließkantensicherung 1 nur aktiv in Laufrichtung ZU

Opto-elektronische Schließkantensicherung (OSE)

Parameter SKS = MOD1

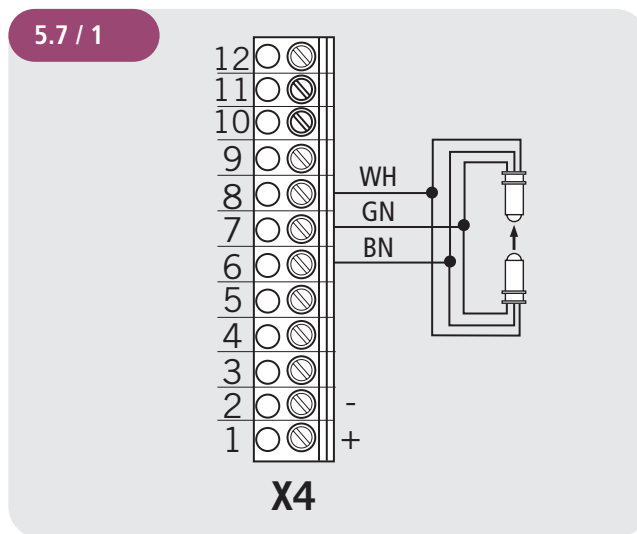

Legende:

WH weiß
GN grün
BN braun

Elektrische Schließkantensicherung (8,2 kOhm)

Parameter SKS = MOD2

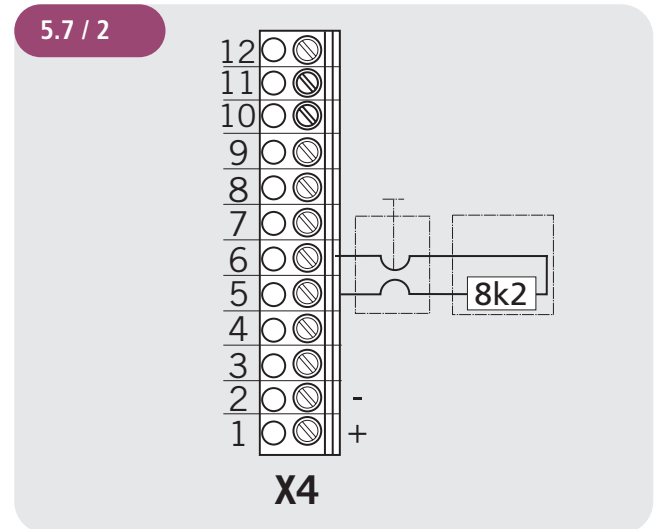

Pneumatische Schließkantensicherung (DW)

Parameter SKS = MOD3 / Testung automatisch aktiv

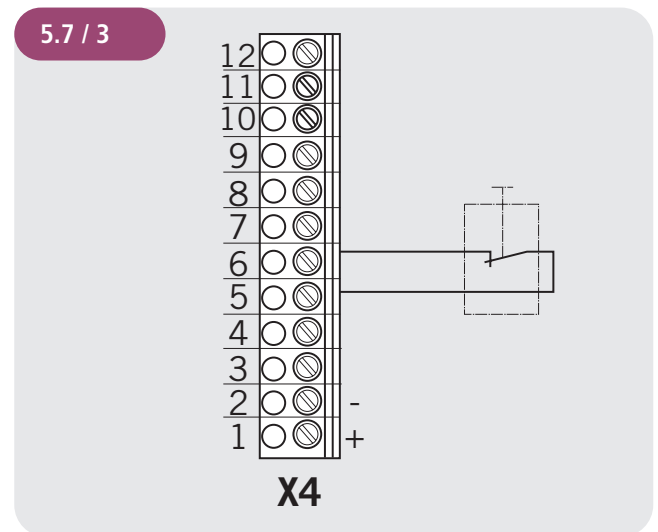

Montage

5.8 Anschluss Lichtschanke 1

Bei der ersten Inbetriebnahme und nach einem RESET wird das System der Lichtschanke automatisch erkannt und programmiert. Ist kein Lichtschankensystem angeschlossen, wird der Eingang nach jedem weiteren Einschalten der Spannung erneut abgefragt, solange bis ein Lichtschankensystem erkannt wurde. Bei einem späteren Wechsel muss das jeweilige System über eine Parametereinstellung in der Betriebsart EINGABE gewählt werden.

→ „10.2 Betriebsart Eingabe“

Lichtschanke NC

Parameter DURCHF-LS 1 = MOD 2

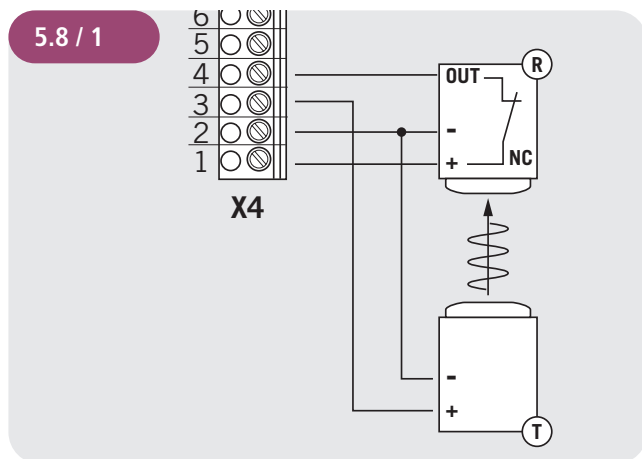

Lichtschanke Marantec 2-Draht

Parameter DURCHF-LS 1 = MOD 1

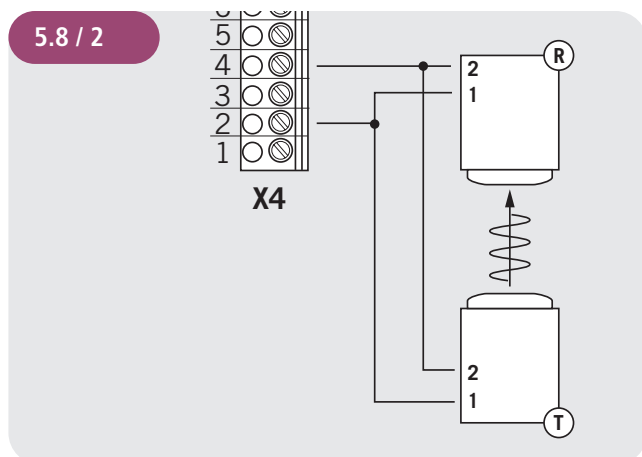

Lichtschanke 3-Draht NPN

Parameter DURCHF-LS 1 = MOD 2

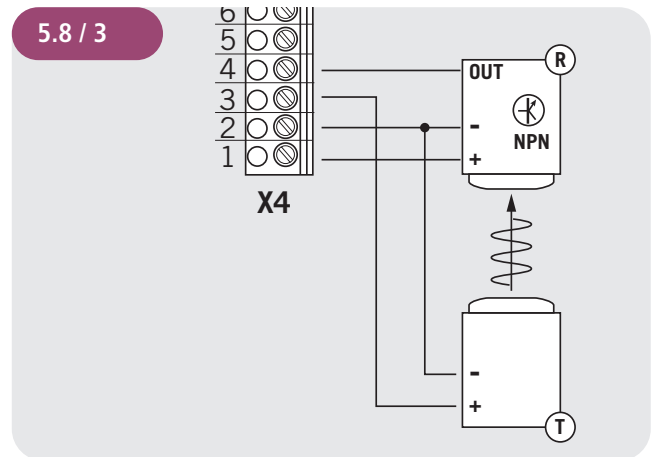

Lichtschanke 3-Draht PNP

Parameter DURCHF-LS 1 = MOD 3

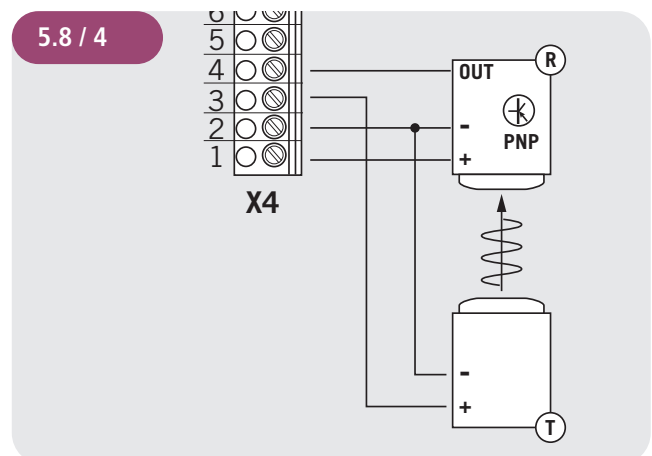

Legende:

- R Empfänger
- T Sender

HINWEIS:

Alle Lichtschanken sind je nach Einstellung aktiv in AUF oder ZU-Richtung.

→ „10.2 Betriebsart Eingabe“ (Parameter LS FKT. 1)

5.9 Anschluss Lichtgitter

Es lassen sich bis zu 2 Lichtgitter an die CS 310 anschließen.
Lichtgitter 1 (FSS Ausgang) wird an den Eingang der Schließkantensicherung angeschlossen.
Lichtgitter 2 (PNP Ausgang) wird an den programmierbaren Eingang 2 angeschlossen.

Lichtgitter 1

FSS-Ausgang

Parameter SKS = MOD4

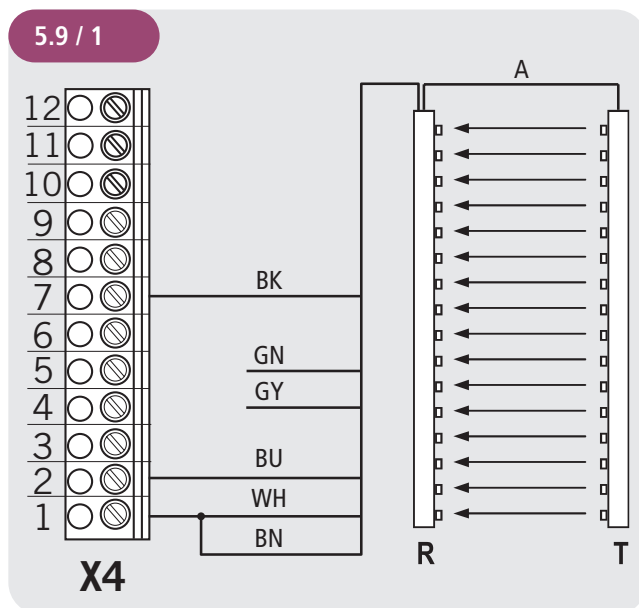

Legende:

BK	schwarz
GN	grün
GY	grau
BU	blau
WH	weiß
BN	braun

Die Verbindungsleitung (A) ist steckbar.

Lichtgitter 2

PNP-Ausgang

Parameter EINGANG 2 = MOD 7

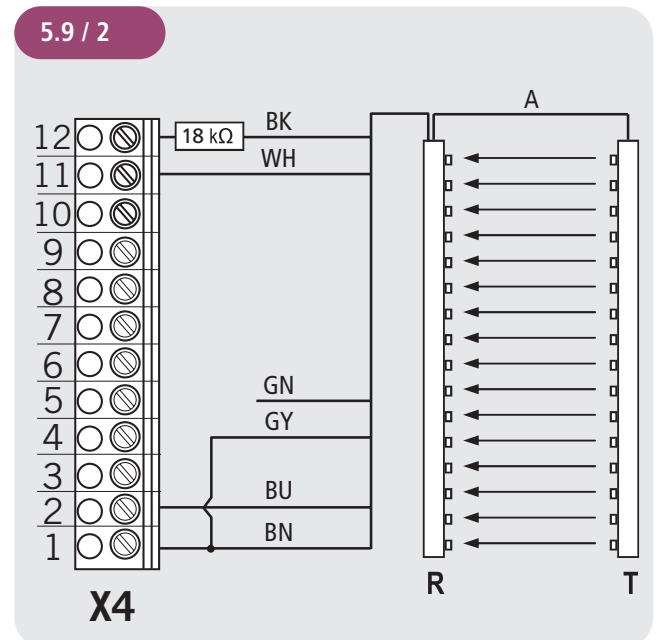

R Empfänger

T Sender

HINWEIS:

In dieser Anleitung werden die Lichtgitter GridScan/Pro der Fa. Cedex exemplarisch dargestellt.

Die Lichtgitter GridScan/Pro entsprechen dem

- Performance Level d , Kategorie 2 nach EN ISO 13849-1
- Schutzniveau E nach EN 12453:2017

Der Widerstand (18kΩ) ist nicht Teil des Lieferumfangs, muss aber zwingend in die Verdrahtung integriert werden.

Pläne anderer Hersteller auf Anfrage.

i VERWEIS

Die genaue Beschreibung von Funktion und Anschluss ist in der separaten Dokumentation des Lichtgitters beschrieben.

Montage

5.10 Anschluss Programmierbare Eingänge

Die Steuerung CS 310 verfügt über zwei programmierbare Eingänge, für die sich unterschiedliche Funktionen wählen lassen.

→ „10.2 Betriebsart Eingabe“

ACHTUNG!

Gefahr von Sachschaden der Platine durch falschen Anschluss!

Die Eingänge 1 und 2 besitzen unterschiedliches Bezugspotenzial und dürfen nicht von einem gemeinsamen Potenzial betrieben werden!

Eingang 1 + 2

5.10 / 1

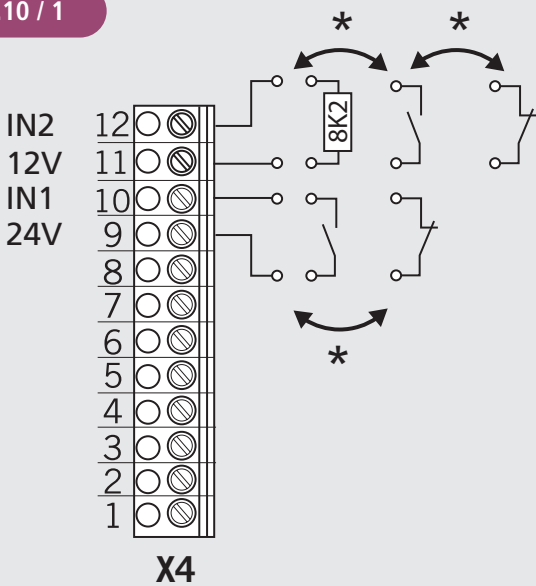

- IN1 Eingang 1
- IN2 Eingang 2
- * wahlweise

Die Art der Beschaltung richtet sich nach den Parametereinstellungen für die beiden Eingänge in der Betriebsart EINGABE.

Schlupftürschalter 8,2 kΩ

5.10 / 2

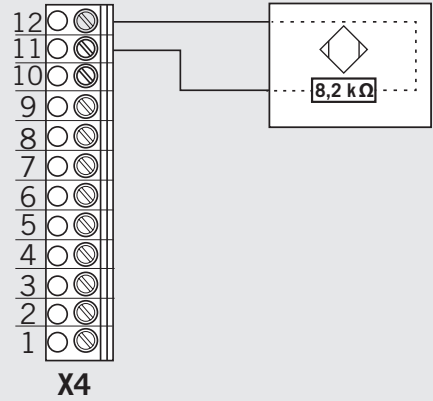

Schlupftürschalter auf 8,2 kΩ- Basis.

- Betrieb mit NC-Kontakt nicht möglich.
- Betrieb der Anlage ohne Schlupftürschalter möglich.

HINWEIS:

Sobald ein Schlupftürschalter erkannt wurde, ist der Eingang aktiv und erwartet zwingend ein Sicherheitselement auf 8,2 kΩ-Basis.

→ „10.2 Betriebsart Eingabe“ (Parameter EINGANG 2)

5.11 Anschluss Relaisausgänge

Es stehen vier potentialfreie Relaisausgänge zur Verfügung, die sich mit diversen Funktionsarten programmieren lassen.

→ „10.2 Betriebsart Eingabe“

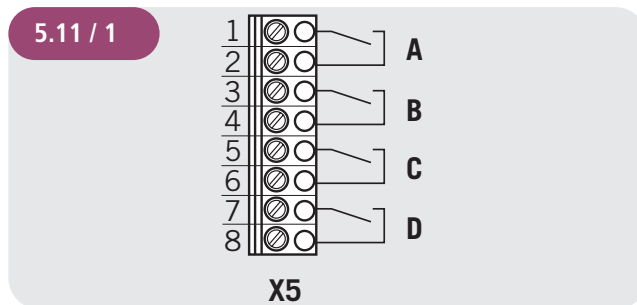

- A Relais 1
- B Relais 2
- C Relais 3
- D Relais 4

Interne Schaltkontakte der Relais.

Es handelt sich um vier potentialfreie Relaisausgänge mit einer maximalen Belastbarkeit von 4A bei 230V/1~.

Die Funktionsart richtet sich nach der Parametereinstellung für den jeweiligen Relaisausgang in der Betriebsart EINGABE.

5.12 CS-Funk

Klemmleiste X9

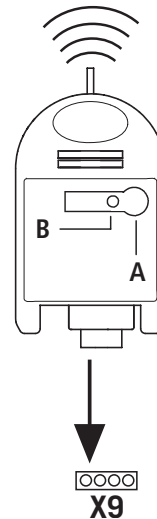

Anschließen

- ☞ Stecken Sie den Funkempfänger auf die Steckleiste X9.

Sendercodes einlernen

- ☞ Drücken Sie die Programmier- (A) für länger als 1,6 Sekunden. Der Programmiermodus wird aktiviert. Die LED (B) blinkt.
- ☞ Drücken Sie die Kanaltaste ihres Senders. Hat die Funksteuerung den Sendercode gespeichert, leuchtet die LED für ca. 4 Sekunden.

Sie können insgesamt 15 Sendercodes einlernen. Sind alle Speicherplätze belegt, blinkt die LED sehr schnell.

Gezieltes Löschen eines Sendercodes

- ☞ Drücken Sie die Programmier- (A) für länger als 1,6 Sekunden. Der Programmiermodus wird aktiviert. Die LED (B) blinkt.
- ☞ Halten Sie die Programmier- (A) weiterhin gedrückt. Der Löschmodus wird aktiviert. Die LED blinkt sehr schnell.
- ☞ Drücken Sie die gewünschte Kanaltaste Ihres Senders. Wenn die LED für ca. 4 Sekunden leuchtet, wurde der entsprechende Sendercode gelöscht.

Durch kurzes Drücken der Programmier- (A) können Sie den Löschmodus abbrechen.

RESET (Speicher komplett löschen)

- ☞ Drücken Sie die Programmier- (A) für länger als 1,6 Sekunden. Der Programmiermodus ist aktiviert. Die LED (B) blinkt.
- ☞ Halten Sie die Programmier- (A) weiterhin gedrückt. Der Löschmodus wird aktiviert. Die LED blinkt sehr schnell.
- ☞ Drücken Sie die Programmier- (A) erneut länger als 1,6 Sekunden. Wenn die LED für ca. 4 Sekunden leuchtet, wurden alle Speicherplätze gelöscht.

Durch kurzes Drücken der Programmier- (A) können Sie den Löschmodus abbrechen.

Montage

5.13 Anschluss LCD Monitor

Mit dem LCD Monitor erhält man den vollen Zugriff auf alle Menüeinstellungen und Parameter der Steuerung.

→ „8. Programmierung“

5.13 / 1

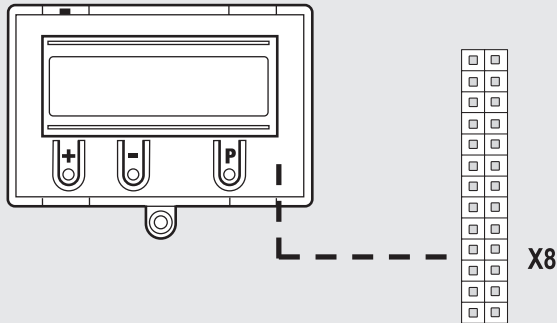

ACHTUNG!

Sachschaden durch unsachgemäße Montage!

Der LCD-Monitor muss im spannungsfreien Zustand gesteckt werden. Es darf nur ein LCD-Monitor der Firma Marantec (Art.-Nr. 91447) verwendet werden.

ACHTUNG!

Sachschaden durch unsachgemäße Montage!

Das Marantec LED-Modul (Art.-Nr. 103239) ist nicht mit der CS 310 kombinierbar. Einsatz und Inbetriebnahme kann zur Zerstörung der CS 310 Platine führen.

5.13 / 2

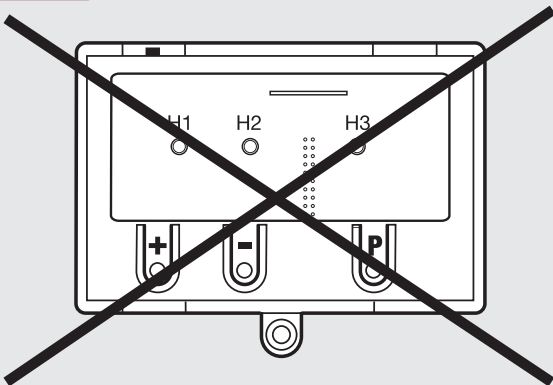

5.14 Anschluss MS BUS Module

Mit den MS BUS Funktionsmodulen lassen sich Funktionen erweitern oder zusätzliche Funktionen realisieren.

- Modul ES: Auswertung Einzugsicherungssysteme
- Modul I/O: Eingabe/Ausgabe-Erweiterung
- Modul GV: Gegenverkehrsregelung

5.14 / 1

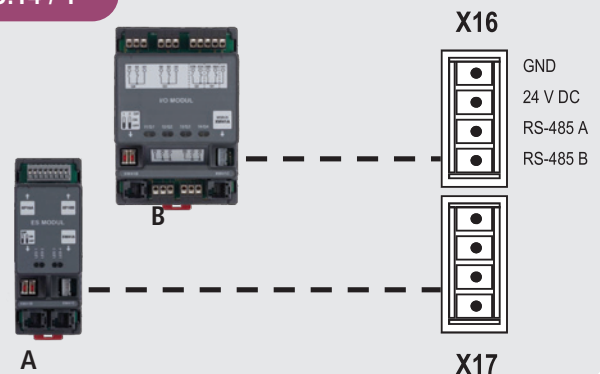

- A ES-Modul
- B I/O-Modul / GV-Modul

VERWEIS

Die genaue Beschreibung von Funktion und Anschluss ist in der separaten Dokumentation der BUS-Module beschrieben.

HINWEIS:

Die Steckleisten X16 und X17 lassen sich jeweils nur einmal belegen. Durch spezielle Brückenkabel lassen sich aber, unter Berücksichtigung der Stromaufnahme, mehrere BUS Module anschließen.

6. Initialisierung

Bei der ersten Inbetriebnahme und nach einem RESET werden folgende Komponenten automatisch erkannt und angelert:

- Endpositionssystem
- Schließkantensicherung
- Lichtschrankensystem
- Eingang 2 (Sicherheitseingang)

Während dieses Vorgangs (ca. 90 Sekunden) blinkt die grüne LED und das Display zeigt in der oberen Zeile „PLEASE WAIT ... „.

Eine Bedienung der Anlage ist währenddessen nicht möglich. Das Endpositionssystem muss vor der ersten Inbetriebnahme installiert sein.

Komponenten können nachträglich geändert oder hinzugefügt werden über das LCD-Display oder eine erneute Initialisierung.

Ist eine Komponente noch nicht angeschlossen, wird dies im Display durch Anzeige „A“ dargestellt.

Bei jeder weiteren Initialisierung wird nach dieser Komponente gesucht. Wird diese erkannt, wird der dementsprechende Einstellmodus automatisch gesetzt.

Ausnahme:

Eingang 2 bleibt inaktiv (MOD1), wenn nicht ein Widerstandswert bei der ersten Initialisierung erkannt wird. Sollte bei der ersten Inbetriebnahme am Eingang 2 ein Widerstand erkannt werden, so wird dieser als Sicherheitselement gewertet und als Sicherheitseingang in Betrieb genommen.

→ „10.2 Betriebsart Eingabe“ / Parameter EINGANG 2

HINWEIS:

Die Initialisierung dient nicht nur dem Anlernen verschiedener Systemkomponenten, sondern bietet die Möglichkeit direkt die Menüsprache zu wechseln.

Die voreingestellte Menüsprache (DEUTSCH) erscheint für 60 Sekunden als blinkende Textanzeige im Display. Mit den Tasten [+] und [-] lässt sich die gewünschte Sprache auswählen und mit der Taste [P] abspeichern. Danach werden alle Textanzeigen / -meldungen in der ausgewählten Sprache angezeigt.

7. Einstellen der Endpositionen

7.1 Überprüfung der Abtriebsdrehrichtung / Fahrtrichtung

Wechsel in die Betriebsart Justierung

☞ Drücken der Taste (P) bis JUSTIERUNG erscheint.

Überprüfung der Fahrtrichtung

☞ Drücken der Taste (+). Das Tor muss öffnen.

☞ Drücken der Taste (-). Das Tor muss schließen.

Ist das korrekt, mit der Einstellung der Endpositionen fortfahren. Anderenfalls die Fahrtrichtung ändern.

Ändern der Fahrtrichtung

☞ Gleichzeitiges Drücken der Tasten (+) und (-) für länger als 5 Sekunden. Das Display zeigt „DREHFELD LINKS“.

Eventuell gespeicherte Endpositionen werden gelöscht.

Mit der Einstellung der Endpositionen fortfahren.

7.2 Einstellung der mechanischen Endschalter

Wechsel in die Betriebsart Justierung

☞ Drücken der Taste (P) bis JUSTIERUNG erscheint.

Einstellen der Endpositionen AUF und ZU

VERWEIS

Das Einstellen der Endpositionen ist in der separaten Dokumentation der mechanischen Endschalter beschrieben.

☞ Den Justiermodus durch Drücken der Taste (P) verlassen.

Zu beachten

Der Justiermodus wird nicht automatisch verlassen. Um in den Normalbetrieb zu gelangen, muss der Justiermodus durch Drücken der Taste (P) verlassen werden.

7.3 Einstellung des elektronischen Endpositionssystems über die Einstelltaster auf der Platine

Wechsel in die Betriebsart Justierung

☞ Drücken der Taste (P) für ca. 5 Sekunden.

Die rote LED blinkt langsam.

Einstellen der Endposition AUF

☞ Tor durch Drücken der Tasten (+/-) in die gewünschte Endposition AUF fahren.

☞ Endposition abspeichern durch Drücken der Taste (P) und zusätzliches Drücken der Taste (+).

Die rote LED blinkt schnell für ca. 1 Sekunde.

Einstellen der Endposition ZU

☞ Tor durch Drücken der Tasten (+/-) in die gewünschte Endposition ZU fahren.

☞ Endposition abspeichern durch Drücken der Taste (P) und zusätzliches Drücken der Taste (-).

Die rote LED blinkt schnell für ca. 1 Sekunde.

Der Justiermodus wird automatisch verlassen.

Die rote LED erlischt.

Zu beachten

- Der Justiermodus wird automatisch nach ca. 7 Minuten verlassen, wenn keine Taste gedrückt wird.
- Beim erstmaligen Justieren müssen beide Endpositionen eingelernt werden, ansonsten ist kein Normalbetrieb möglich.
- Wenn eine Endposition korrigiert wird, so kann nach Einlernen der speziellen Endposition die Betriebsart JUSTIERUNG durch Drücken der Taste (P) verlassen werden.
- Nach Programmieren der Endschalter wird die Laufzeit des Systems automatisch gelernt. Die Funktionen der Steuerung sind wie im Automatikbetrieb.

7.4 Einstellung des elektronischen Endpositionssystems über den LCD-Monitor

ACHTUNG!

Beschädigung oder Zerstörung durch unsachgemäße Montage!



Der Monitor muss im spannungsfreien Zustand gesteckt werden. Es darf nur ein Monitor der Firma Marantec verwendet werden.

An Stecksocket X8: LCD-Monitor Standard (#91447)



Wechsel in die Betriebsart Justierung

 Drücken der Taste (P) bis JUSTIERUNG erscheint.

Einstellen der Endposition AUF

-  Tor durch Drücken der Tasten (+/-) in die gewünschte Endposition AUF fahren.
-  Endposition abspeichern durch Drücken der Taste (P) und zusätzliches Drücken der Taste (+).
„SPEICHER OBEN“ erscheint im Display.

Einstellen der Endposition ZU

-  Tor durch Drücken der Tasten (+/-) in die gewünschte Endposition ZU fahren.
-  Endposition abspeichern durch Drücken der Taste (P) und zusätzliches Drücken der Taste (-).
„SPEICHER UNTEN“ erscheint im Display.

Der Justiermodus wird automatisch verlassen.

Zu beachten



- Der Justiermodus wird automatisch nach ca. 7 Minuten verlassen, wenn keine Taste gedrückt wird.
- Beim erstmaligen Justieren müssen beide Endpositionen eingelernt werden, ansonsten ist kein Normalbetrieb möglich.
- Wenn eine Endposition korrigiert wird, so kann nach Einlernen der speziellen Endposition die Betriebsart JUSTIERUNG durch Drücken der Taste (P) verlassen werden.
- Nach Programmieren der Endscharter wird die Laufzeit des Systems automatisch gelernt. Das Display zeigt LERNFAHRT an. Die Funktionen der Steuerung sind wie im Automatikbetrieb.

7.5 Einstellung der Zwischenpositionen des elektronischen Endpositionssystems über den LCD-Monitor



In der Betriebsart Automatik, das Tor in die gewünschte Position fahren

 Tor durch Drücken der Taste (+/-) in die gewünschte Zwischenposition fahren (ZW POS AUF oder ZW POS ZU).

Wechsel in die Betriebsart Eingabe

-  Drücken der Taste (P) bis EINGABE erscheint.
-  Gleichzeitiges Drücken der Tasten (+) und (-) für länger als 2 Sekunden. Der erste Parameter erscheint in der zweiten Zeile des Displays.

Speichern der Zwischenpositionen AUF (ZW POS AUF) oder ZU (ZW POS ZU)

-  Drücken der Tasten (+/-) bis der Parameter ZW POS AUF oder ZW POS ZU erscheint.
Der Wert steht auf A.
-  Drücken der Taste (P) um die aktuelle Torposition als Zwischenposition zu übernehmen.
-  Speichern der Zwischenposition durch erneutes Drücken der Taste (P).

Betriebsart Eingabe verlassen

-  Gleichzeitiges Drücken der Tasten (+) und (-) für länger als 1 Sekunde.
Die Eingabe wird verlassen.

Wechsel in die Betriebsart Automatik

 Drücken der Taste (P) bis AUTOMATIK erscheint.

Zu beachten

- Wenn eine Zwischenposition korrigiert werden soll, so kann der gelernte Wert in dem Menu EINGABE verändert oder erneut auf A gesetzt werden, so dass ein neues Einlernen gestartet werden kann.

8. Programmierung

8.1 Übersicht LCD-Monitor

ACHTUNG!

Sachschaden durch unsachgemäße Montage!

Das Display muss im spannungsfreien Zustand gesteckt werden. Es darf nur ein Display der Firma Marantec (Artikelnummer 91447) verwendet werden.

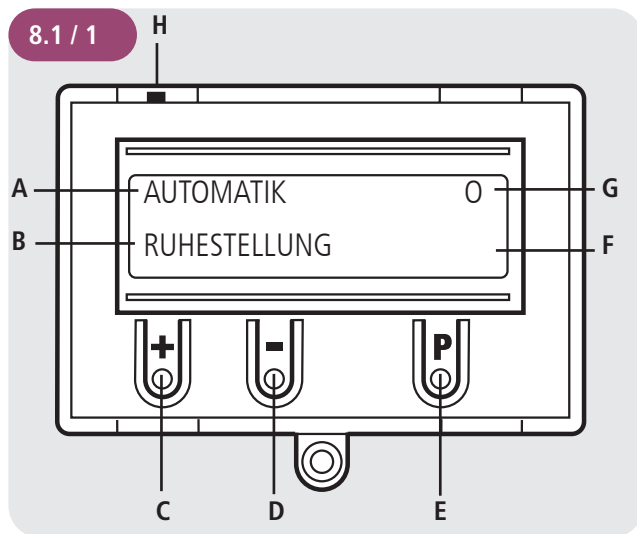

Erklärung:

- A: Betriebsart / Diagnose Info
- B: Parameter / Diagnose Info
- C: Taste (+)
- D: Taste (-)
- E: Taste (P)
- F: Wert / Status
- G: Wert / Status
- H: Jumper

Wenn der Jumper H gezogen wird, sind die Tasten (+), (-) und (P) ohne Funktion.

Die Displayanzeige funktioniert weiterhin.

Nach dem Einschalten der Steuerung befindet sich diese in der Initialisierungsphase. Im Display wird „PLEASE WAIT ...“ angezeigt. Die Steuerung ist nicht betriebsbereit. Die Initialisierungsphase dauert nach erstmaligen Einschalten ca. 60 Sekunden.

8.2 Betriebsarten des LCD-Monitors

Die Steuerung verfügt mit dem LCD-Monitor über vier Betriebsarten:

1. AUTOMATIK
2. JUSTIERUNG
3. EINGABE
4. DIAGNOSE

Die Betriebsarten JUSTIERUNG, EINGABE und DIAGNOSE werden automatisch 7 Minuten nach dem letzten Tastendruck verlassen. Die Steuerung wechselt in die Betriebsart AUTOMATIK.

Betriebsart 1: AUTOMATIK

In der Betriebsart AUTOMATIK wird die Toranlage betrieben.

Display:

- Anzeige der durchgeführten Funktion
- Anzeige der möglichen Fehler

Wird im Eingabemenü der Parameter „Selbsthaltung“ auf MOD2–6 gestellt, wechselt die Display-Anzeige von AUTOMATIK auf HANDBETRIEB.

Betriebsart 2: JUSTIERUNG

In der Betriebsart JUSTIERUNG werden die Endpositionen AUF und ZU eingestellt.

ACHTUNG!

Sachschaden durch unsachgemäße Bedienung der Steuerung!

In der Betriebsart JUSTIERUNG erfolgt beim elektronischen Endpositionssystem (AWG) keine Abschaltung bei Erreichen der Endposition. Durch Überfahren der Endposition kann das Tor beschädigt werden.

Eine Feineinstellung kann in der Betriebsart EINGABE erfolgen.

Display:

- Anzeige des Endpositionswertes

Betriebsart 3: EINGABE

In der Betriebsart EINGABE können die Werte verschiedener Parameter verändert werden.

Display:

- Anzeige des ausgewählten Parameters
- Anzeige des eingestellten Wertes / Status

Betriebsart 4: DIAGNOSE

In der Betriebsart DIAGNOSE können torspezifische Kontrollen abgefragt werden.

Display:

- Anzeige der Kontrolle
- Anzeige des Kontrollstatus

8.3 Experten-Menü

Unter der Werkseinstellung (Standard) erscheinen in der Betriebsart EINGABE nur einige wenige Parameter, die sich vom Anwender einstellen lassen. Diese Einstellparameter spiegeln die am häufigsten verwendeten Anforderungen an eine Industrietoranlage wieder und sind ausreichend zur Inbetriebnahme in einer Standardsituation.

Die letzte Position in dieser Liste bildet der Parameter „EXPERT MENU“. Dieser ist grundsätzlich auf OFF gesetzt

OFF : Begrenzte Anzahl von Parametereinstellungen:

- Menüsprache
- ZW POS AUF
- OFFENZEIT
- VORWARNZEIT
- SCHNELL ZU
- REVERS. OFF
- EINGANG 1
- SELBSTHALT
- EXPERT MENU

Durch das Setzen des Parameters EXPERT MENU auf ON wird der Experten-Modus aktiviert. Jetzt lassen sich alle Parameter des Eingabemenüs aufrufen und einstellen.

→ „10.2 Betriebsart Eingabe“

Zu beachten

- Der Experten-Modus wird automatisch nach ca. 7 Minuten verlassen, wenn keine Taste gedrückt wird. Dann steht erneut nur die begrenzte Auswahl an Parametern zur Verfügung bis der Parameter EXPERT MENU wieder auf ON gesetzt wird.
- Gleiches gilt für das Abschalten der Spannung. Auch hierdurch wird der Parameter EXPERT MENU wieder auf OFF gesetzt.

Programmierung

8.4 RESET

Über die RESET-Funktion lassen sich die Steuerungsparameter auf die vorgewählte Werkseinstellung zurücksetzen.

→ „10.2 Betriebsart Eingabe“

Parameter WERKSEINSTELLUNG

Auswahl des Parametersatzes auf den bei einem RESET zurückgesetzt werden soll.

Es lassen sich unterschiedliche Arten eines Resets durchführen, bei denen mehr oder weniger Einstellungen zurückgesetzt werden.

→ „10.2 Betriebsart Eingabe“

Parameter RESET

Teil-Reset 1 :

Alle Parametereinstellungen werden zurückgesetzt, außer den Einstellungen für den Frequenzumrichter (nur bei CS 310 FU).

Teil-Reset 2 :

Alle Parametereinstellungen werden zurückgesetzt, außer den Einstellungen zu den Endpositionen und dem erkannten Endpositionssystem.

Komplett-Reset :

Alles wird auf Werkseinstellung zurückgesetzt.

→ „8.5 RESET der Steuerung mit LCD-Monitor“

→ „8.6 RESET der Steuerung ohne LCD-Monitor“

8.5 RESET der Steuerung mit LCD-Monitor

Wechseln Sie in die Betriebsart EINGABE

- ☞ Drücken Sie die Taste (P) bis EINGABE erscheint.
- ☞ Drücken Sie die Tasten (+) und (-) für länger als 2 Sekunden, um die Eingabe zu aktivieren.

Reset der Steuerung

- ☞ Drücken Sie die Tasten (+/-) bis der Parameter RESET erscheint.
Der Wert steht auf „OFF“.
- ☞ Drücken Sie die Taste (+) bis MOD3 erscheint.
- ☞ Drücken Sie die Taste (P) um den RESET zu starten.

Die Initialisierungsphase wird durchlaufen und alle angeschlossenen Sicherheits-Komponenten, sowie das Endpositionssystem werden automatisch angelernt.

Wechsel in die Betriebsart Justierung

→ „7.4 Einstellung des elektronischen Endpositionssystems über den LCD-Monitor“

Wechsel in die Betriebsart Automatik

- ☞ Drücken Sie die Taste (P) bis AUTOMATIK erscheint.

8.6 RESET der Steuerung ohne LCD-Monitor

- ☞ Unterbrechen Sie die Versorgungsspannung.
- ☞ Drücken Sie die Platinentasten (P) und (-) gleichzeitig und halten Sie sie gedrückt.
- ☞ Schalten Sie die Versorgungsspannung wieder ein.
- ☞ Drücken Sie die Platinentasten (P) und (-) gleichzeitig und halten Sie sie gedrückt, bis die rote LED (H6) schnell blinkt.
- ☞ Lassen Sie die Platinentasten (P) und (-) los.

Danach wird die Initialisierungsphase durchlaufen (ca. 60 Sekunden).

Während der Initialisierung ist weder die Programmierung noch die Bedienung der Anlage möglich.

Nach erfolgter Initialisierung sind die Endpositionen gelöscht und alle Parameter auf Werkseinstellung zurückgesetzt.

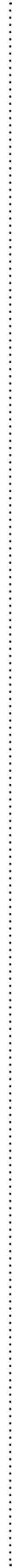

9. Navigator (nur LCD-Monitor)

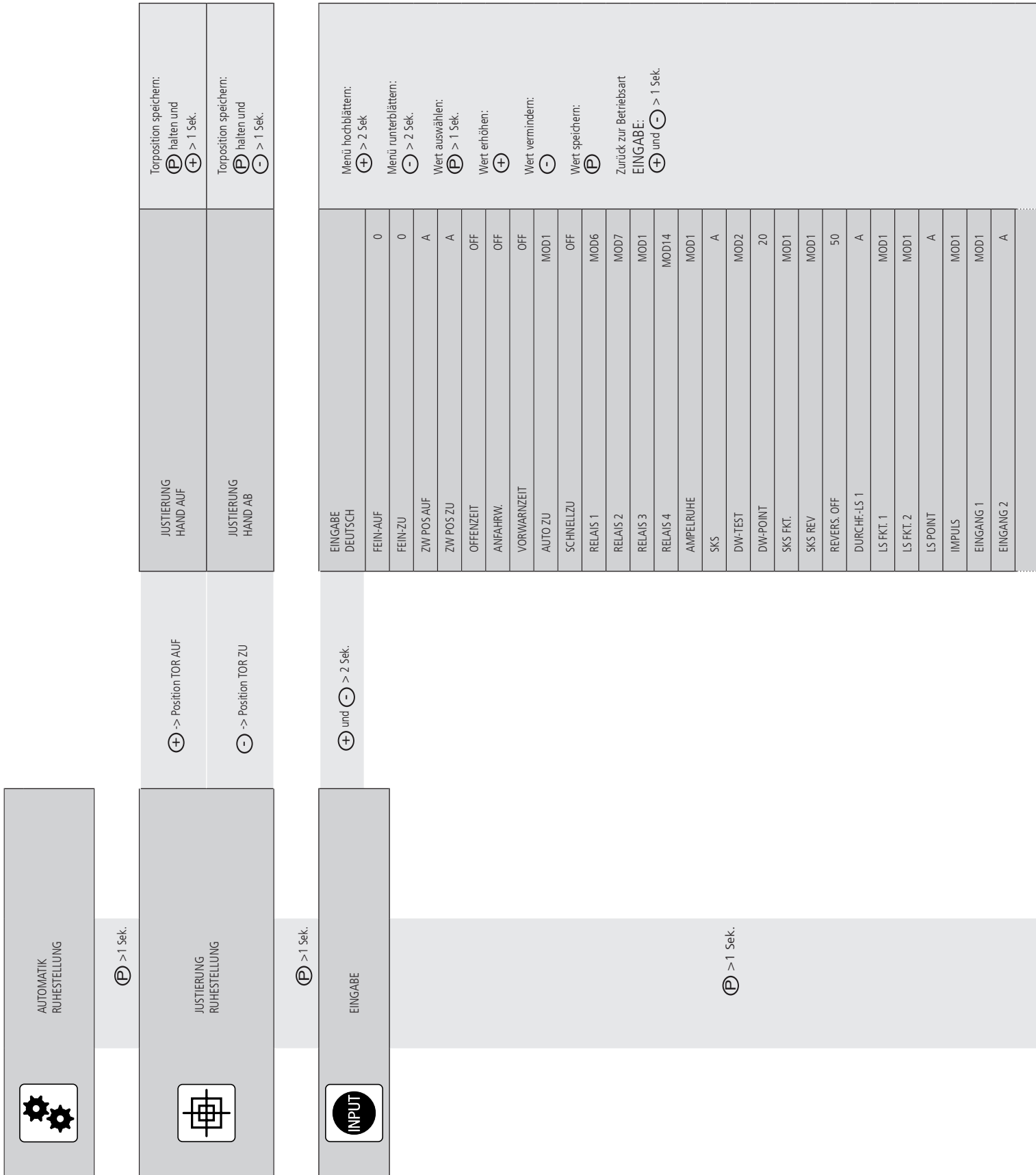

SKS3	MOD1
SKS4	MOD1
LAUFZEIT	A
UMKEHRZEIT	300
ENDSCHALT	A
SELBSTHAL.	MOD1
KRAFT	10
RESET MSBUS	OFF
NEUSTART	OFF
WERKSEINST.	99
RESET	OFF
PIN-NR.2	1111
WARTUNG	OFF
UMRICHTER	MOD1
EXPERT MENU	OFF



DIAGNOSE

ES OBEN	ON
ES UNTEN	ON
AUF-TASTE	OFF
ZU-TASTE	OFF
EINGANG 1	OFF
EINGANG 2 / SKS AUF 2 / SICHERH. 2	- / ON / OFF
SKS	ON
SKS 3 / SICHERH. 3	- / ON
SKS 4 / SICHERH. 4	- / ON
IMPULS	OFF
SCHALTUHR	OFF
DURCHF-LS	ON
DURCHF-LS 2	ON
NOT STOPP	ON
STOPP	ON
DREHFELD	Rechts
ZYKLUS	000000
WARTUNG	OFF
AWG	0000
Z.HALT	0000
Z.ES.AUF	0000
Z.AUFT	0000
Fehlerspeicher	Error ...

Menü hochblättern:



> 2 Sek

Menü runterblättern:



> 2 Sek.

Zurück zur Betriebsart

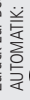

AUTOMATIK:

Nur Abfrage möglich

10. Funktionsübersichten

10.1 Betriebsart Automatik



Anzeige	Beschreibung
AUTOMATIK LERNFAHRT	Die Laufzeit wird automatisch gelernt.
AUTOMATIK OEFFNEN	Das Tor befindet sich in der Öffnungsphase.
AUTOMATIK SCHLIESSEN	Das Tor befindet sich in der Schließphase.
AUTOMATIK RUHESTELLUNG	Das Tor befindet sich in einer Zwischenposition.
AUTOMATIK 0 RUHESTELLUNG	Das Tor befindet sich in der Endposition AUF.
AUTOMATIK 0 RUHESTELLUNG	Das Tor befindet sich in der Position Teil-AUF (Parameter „Zwischenposition AUF“).
AUTOMATIK U RUHESTELLUNG	Das Tor befindet sich in der Endposition ZU.
AUTOMATIK u RUHESTELLUNG	Das Tor befindet sich in der Position Teil-ZU (Parameter „Zwischenposition ZU“).
AUTOMATIK r RUHESTELLUNG	Das Tor befindet sich in der Position der Reversierabschaltung.
AUTOMATIK DAUSIGNAL	Beim Einschalten der Spannung wird ein aktives Signal (NO) am AUF-, ZU-, Impuls- oder programmierbaren Eingang 1 erkannt (Bei Verwendung von I/O-BUS-Modulen auch die Eingänge 11-14, bzw. 15-18). Dies stellt in jedem Fall einen unzulässigen Zustand dar. Die Ursache ist wahrscheinlich ein defektes Bauteil, welches ausgetauscht werden muss. Ausnahme: Das Signal kommt von der steckbaren Schaltuhr oder über den programmierten Eingang 1 wenn dieser als Schaltuhrfunktion (MOD4), bzw. Brandmeldefunktion (MOD5-9, 13) gesetzt ist.
AUTOMATIK CRASH-SENSOR	Der Crash-Sensor der Toranlage wurde aktiviert (Anschluss an X4/9-10, programmierbaren Eingang1 MOD18). Möglicherweise ist ein Fahrzeug (z. B. ein Gabelstapler) in das geschlossene Tor gefahren.
WARTUNG RUHESTELLUNG	Das vorgewählte Wartungsintervall wurde erreicht.

Wird im Eingabemenü der Parameter „Selbsthaltung“ auf MOD2, 3, 4, 5 oder MOD6 gestellt, wechselt die Display-Anzeige von AUTOMATIK auf HANDBETRIEB.

Anzeige	Beschreibung
HANDBETRIEB HAND AUF	Das Tor befindet sich in der Öffnungsphase.
HANDBETRIEB HAND AB	Das Tor befindet sich in der Schließphase.
HANDBETRIEB RUHESTELLUNG	Das Tor befindet sich in einer Zwischenposition.

10.2 Betriebsart Eingabe

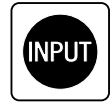

Funktion	Beschreibung	Einstellmöglichkeiten	Werkseinstellung
DEUTSCH	<p>Wahl der Menü-Sprache.</p> <p>Nur mit LCD Monitor: Alternativ kann die Menüsprache auch während der Initialisierungsphase (bei der ersten Inbetriebnahme oder nach einem Reset) ausgewählt werden. Hier erscheint die ab Werk voreingestellte Menüsprache (DEUTSCH) für ca. 60 Sekunden als blinkende Textanzeige im Display. Zu diesem Zeitpunkt lässt sich die Menüsprache auch während der Initialisierungsphase ändern. Durch Drücken der Tasten [+] oder [-] lässt sich durch die Sprachauswahl durchscrollen. Die gewünschte Sprache mit der Taste [P] abspeichern. Danach werden alle Textanzeigen / -meldungen in der ausgewählten Sprache angezeigt.</p>	<p>DEUTSCH ENGLISH FRANCAIS NEDERLANDS DANSK ESPANOL POLSKI CESKY ITALIANO SUOMI SVENSKA TÜRKÇE NORSK MAGYARUL</p>	DEUTSCH
FEIN-AUF	<p>Feinjustage der Endposition AUF in Bezug auf die gespeicherte Endposition AUF (ES AUF). Nur sichtbar bei elektronischem Endpositionssystem.</p>	-250 – 250	0
FEIN-ZU	<p>Feinjustage der Endposition ZU in Bezug auf die gespeicherte Endposition ZU (ES ZU). Nur sichtbar bei elektronischem Endpositionssystem.</p>	-250 – 250	0
ZW POS AUF	<p>Einstellung des Schaltpunktes Zwischenposition AUF (Teil-AUF) in Bezug auf die gespeicherte Endposition AUF. Anzeige als negativer Wert. Nur sichtbar bei elektronischem Endpositionssystem.</p> <p>Automatisches Einlernen der Position: → „7.5 Einstellung der Zwischenpositionen des elektronischen Endpositionssystems über den LCD-Monitor“</p>	<p>A (lernend) -1 – ES ZU</p>	A
ZW POS ZU	<p>Einstellung des Schaltpunktes Zwischenposition ZU (Teil-ZU) in Bezug auf die gespeicherte Endposition ZU. Anzeige als positiver Wert. Nur sichtbar bei elektronischem Endpositionssystem.</p> <p>Automatisches Einlernen der Position: → „7.5 Einstellung der Zwischenpositionen des elektronischen Endpositionssystems über den LCD-Monitor“</p>	<p>A (lernend) 1 – ES AUF</p>	A
OFFENZEIT	<p>Nach dem Öffnen fährt das Tor nach Ablauf des eingestellten Wertes automatisch in Richtung ZU.</p> <p>Hinweis: Durch Drücken der Taste ZU während der Offenzeit beginnt die Zufahrt sofort. Durch Drücken der Taste AUF oder STOPP während der Offenzeit wird die Zeit neu gestartet. Wird eine automatische Zufahrt durch die Schließkantensicherung unterbrochen, so addiert sich die Offenzeit mit jedem neuen Versuch hinzu. Nach 3 Versuchen wird die automatische Schließung abgebrochen.</p>	<p>OFF, 1 – 3600 Sekunden</p>	OFF
ANFAHRW.	<p>Vor jeder Fahrt wird die Anfahrwarnung ausgeführt.</p>	<p>OFF, 1 – 10 Sekunden</p>	OFF
VORWARN-ZEIT	<p>Vor einer automatischen Zufahrt oder vor dem Schließen durch Impulsbetrieb wird die Vorwarnzeit aktiviert.</p> <p>Hinweis: Diese Zeit addiert sich zur Anfahrwarnung</p>	<p>OFF, 1 – 300 Sekunden</p>	OFF

Funktionsübersichten

Funktion	Beschreibung	Einstellmöglichkeiten	Werkseinstellung
AUTO ZU	<p>Automatisches Schließen nach Ablauf der Offenzeit.</p> <p>MOD1: AUTO ZU aus Endposition AUF MOD2: AUTO ZU aus Endposition Teil-AUF MOD3: AUTO ZU aus Endposition AUF und Endposition Teil-AUF MOD4: AUTO ZU aus <i>allen</i> Torpositionen</p>	MOD1 – MOD4	MOD1
SCHNELLZU	<p>Vorzeitiges Schließen nach Durchfahren der Lichtschanke.</p> <p>Voraussetzung: Anschluss einer Lichtschanke auf Durchfahrhöhe und Setzen einer Offenzeit > 0. Bei Offenzeit = 0 schließt das Tor direkt nach Durchfahren der Lichtschanke.</p> <p>MOD2: Die Offenzeit wird abgebrochen nachdem die Lichtschanke durchfahren wurde (Anlage schließt sofort). Wird die Lichtschanke während der Auffahrt durchfahren, wird die programmierte Offenzeit ignoriert und das Tor schließt direkt.</p> <p>MOD3: Die Offenzeit wird abgebrochen nachdem die Lichtschanke für eine Mindestdauer von 2 Sekunden unterbrochen wurde (Personenunterdrückung). Wird die Lichtschanke während der Auffahrt durchfahren, wird die programmierte Offenzeit ignoriert und das Tor schließt direkt.</p> <p>MOD4: Wie MOD2, aber die Lichtschanke ist während der Auffahrt ohne Funktion.</p>	OFF, MOD2 – MOD4	OFF
RELAIS 1	<p>Allen 4 Relais kann ein Relaismodus von 1 – 13, 17 – 19, 21 – 46 und 60 – 62 zugeordnet werden. Relais 4 lässt sich darüber hinaus auch mit MOD14 – 16 programmieren. Weitergehende Erklärungen: → „10.3 Erläuterungen der Relais-Modes:“ auf Seite 34</p>	MOD1 – MOD13 MOD17 – MOD19 MOD21 – MOD46 MOD60 – MOD62	MOD6
RELAIS 2	<p>MOD1: (Rotampel innen 1) Vorwarnung - Blinkend, Torlauf - Leuchtend MOD2: (Rotampel innen 2) Vorwarnung - Blinkend, Torlauf - Blinkend MOD3: (Rotampel innen 3) Vorwarnung - Leuchtend, Torlauf - Leuchtend MOD4: Impulssignal bei AUF-Befehl von innen MOD5: Störmeldung MOD6: Endposition AUF MOD7: Endposition ZU MOD8: Endposition AUF negiert MOD9: Endposition ZU negiert MOD10: Zwischenposition AUF</p>	MOD1 – MOD13 MOD17 – MOD19 MOD21 – MOD46 MOD60 – MOD62	MOD7
RELAIS 3	<p>MOD11: Zwischenposition ZU MOD12: Zwischenposition ZU bis Endposition ZU MOD13: Magnetschlossfunktion MOD14: Bremse (Ruhestromprinzip) MOD15: Bremse (Arbeitsstromprinzip) MOD16: Bremse (Ruhestromprinzip) in Endposition AUF geschaltet MOD17: SKS betätigt oder Testfehler</p>	MOD1 – MOD13 MOD17 – MOD19 MOD21 – MOD46 MOD60 – MOD62	MOD1
RELAIS 4	<p>MOD18: (Rotampel innen 4) Vorwarnung - Blinkend, Torlauf - Aus MOD19: Zwischenposition AUF bis Endposition AUF MOD21: Test der Einzugsicherung vor Auffahrt (Zusatzmodul erforderlich) MOD22: Aktivierung Übertragungssystem Funk 1 und 3, bzw. Testung Lichtgitter (NO) (Grünampel innen) Endposition AUF - Leuchtend, Vorwarnung - AUS, Torlauf - AUS MOD23: Kondensatorschaltung für Sektionaltorantriebe 230V/1~ MOD24: Hoflichtfunktion, 2 Minuten leuchtend nach AUF/Impuls - Befehl MOD25: Aktivierung Übertragungssystem Funk 2 MOD26: Impulssignal nach Erreichen der Endposition AUF MOD27: Relais generell AUS MOD28: Tor fährt auf MOD29: Tor fährt zu MOD30: Wartung, Dauersignal nach Erreichen des eingestellten Wartungsintervalls MOD31: Akkubetrieb MOD32: Kein Akkubetrieb MOD33: BMA-Signal (Brandmeldeanlage aktiv) MOD34: Lichtschanke in Funktion MOD35:</p>	MOD1 – MOD19 MOD21 – MOD46 MOD60 – MOD62	MOD14

Funktionsübersichten

Funktion	Beschreibung	Einstellmöglichkeiten	Werkseinstellung																				
SKS REV	<p>MOD1: Stopp + Reversierung zwischen Endposition AUF und Reversierungspunkt Stopp zwischen Reversierungspunkt und Endposition ZU → für vertikal schließende Tore</p> <p>MOD2: Stopp + Reversierung zwischen Endposition AUF und Reversierungspunkt Keine Aktion zwischen Reversierungspunkt und Endposition ZU → für vertikal schließende Tore mit voreilender Lichtschanke</p> <p>MOD3: Stopp + Reversierung zwischen Endposition AUF und Endposition ZU → für horizontal schließende Tore und Anlagen mit mechanischen Endschaltern ohne Vorendschalter</p> <p>HINWEIS: Bei Systemen mit mechanischen Endschaltern dient der Zusatzschalter ZU als Reversierungspunkt.</p>	MOD1 – MOD3	MOD1																				
REVERS. OFF	Reversierungspunkt. Punkt, an dem die Reversierung des Tores abgeschaltet wird. Erscheint nur bei Systemen mit elektronischem Endpositionssystem (AWG). Einstellung in Inkrementen, ausgehend vom unteren Endabschaltspunkt. Bei Systemen mit mechanischen Endschaltern, dient der Zusatzschalter ZU als Reversierungspunkt.	A – selbstlernend 1 – 1000	50																				
DURCHF.-LS 1	Lichtschanke 1, montiert im Durchfahrtsbereich des Tores. Anschluss an X4 / 1-4. MOD1: Marantec 2-Draht-System MOD2: NC Kontakt / NPN MOD3: PNP	A - selbstlernend MOD1 – MOD3	A																				
LS FKT. 1	Funktion der Lichtschanke 1 im Durchfahrtsbereich des Tores. <table border="0" style="width: 100%;"> <tr> <td style="width: 50%;">Torbewegung ZU</td> <td style="width: 50%;">Torbewegung AUF</td> </tr> <tr> <td>MOD1: Stopp + Reversierung</td> <td>Keine Aktion</td> </tr> <tr> <td>MOD2: Stopp + Freifahrt</td> <td>Keine Aktion</td> </tr> <tr> <td>MOD3: STOPP</td> <td>Keine Aktion</td> </tr> <tr> <td>MOD4: STOPP</td> <td>STOPP</td> </tr> <tr> <td>MOD5: Stopp + Reversierung</td> <td>Mitfahrunterdrückung (Torbewegung AUF erst möglich, wenn die Lichtschanke frei ist).</td> </tr> <tr> <td>MOD6: Keine Aktion</td> <td>Stopp + Reversierung</td> </tr> <tr> <td>MOD7: Keine Aktion</td> <td>Stopp + Freifahrt</td> </tr> <tr> <td>MOD8: Keine Aktion</td> <td>Stopp</td> </tr> <tr> <td>MOD9: Mitfahrunterdrückung (Torbewegung ZU erst möglich, wenn die Lichtschanke frei ist).</td> <td>Stopp + Reversierung</td> </tr> </table>	Torbewegung ZU	Torbewegung AUF	MOD1: Stopp + Reversierung	Keine Aktion	MOD2: Stopp + Freifahrt	Keine Aktion	MOD3: STOPP	Keine Aktion	MOD4: STOPP	STOPP	MOD5: Stopp + Reversierung	Mitfahrunterdrückung (Torbewegung AUF erst möglich, wenn die Lichtschanke frei ist).	MOD6: Keine Aktion	Stopp + Reversierung	MOD7: Keine Aktion	Stopp + Freifahrt	MOD8: Keine Aktion	Stopp	MOD9: Mitfahrunterdrückung (Torbewegung ZU erst möglich, wenn die Lichtschanke frei ist).	Stopp + Reversierung	MOD1 – MOD9	MOD1
Torbewegung ZU	Torbewegung AUF																						
MOD1: Stopp + Reversierung	Keine Aktion																						
MOD2: Stopp + Freifahrt	Keine Aktion																						
MOD3: STOPP	Keine Aktion																						
MOD4: STOPP	STOPP																						
MOD5: Stopp + Reversierung	Mitfahrunterdrückung (Torbewegung AUF erst möglich, wenn die Lichtschanke frei ist).																						
MOD6: Keine Aktion	Stopp + Reversierung																						
MOD7: Keine Aktion	Stopp + Freifahrt																						
MOD8: Keine Aktion	Stopp																						
MOD9: Mitfahrunterdrückung (Torbewegung ZU erst möglich, wenn die Lichtschanke frei ist).	Stopp + Reversierung																						
LS FKT. 2	Funktion der Lichtschanke 2 im Durchfahrtsbereich des Tores. Erscheint nur bei Einstellung Parameter EINGANG 1 = MOD15. Anschluss nur als NC Kontakt über programmierbaren Eingang 1 (X4 / 9+10). Auswahlmodi analog zu den Einstellungen unter LS FKT. 1	MOD1 – MOD9	MOD1																				
LS POINT	Zwischen der Endposition ZU und dem LS Point wird die Lichtschanke 1 (X4 / 1-4) nicht ausgewertet. Einstellung in Inkrementen, ausgehend vom unteren Endabschaltspunkt. Erscheint nur bei Systemen mit elektronischem Endschalter. Hinweis: Bei der ersten Zufahrt während der Justierung wird dieser Punkt automatisch erkannt, sofern die Lichtschanke 1 in der Torzarge montiert ist und während der Zufahrt ab diesem Punkt bis in die Endposition ZU unterbrochen bleibt.	A – lernend 1 – ES AUF	A																				
IMPULS	Auswahl einer Funktion, die dem Impulstaster (X3 / 7+8) zugeordnet werden soll. MOD1: AUF - STOPP - ZU - STOPP - AUF ... (Folgesteuerung) MOD2: AUF bei stehendem Tor / Keine Aktion bei AUF-Bewegung Stopp und Auffahrt bei ZU-Bewegung MOD3: AUF bei stehendem Tor / HALT bei Torbewegung MOD4: AUF bei stehendem Tor / Keine Aktion bei Torbewegung MOD5: AUF bei stehendem Tor / ZU aus Endposition AUF	MOD1 – MOD5	MOD1																				

Funktionsübersichten

Funktion	Beschreibung	Einstellmöglichkeiten	Werkseinstellung
LAUFZEIT	Überwachung der maximalen Laufzeit einer AUF- oder ZU-Bewegung. Während der Lernfahrt wird die Laufzeit des Tors automatisch gelernt. Bei einer Abweichung von 20% (in beide Richtungen) erscheint ein Laufzeitfehler. Nach dem automatischen Lernen kann die Laufzeit manuell geändert werden.	A (lernend) OFF 1 – 300 Sekunden	A
UMKEHRZEIT	Stillstandzeit des Motors bei jeder direkten Richtungsänderung. Die Umkehrzeit bei Aktivierung der Schaltleiste während der Schließbewegung beträgt ein Viertel der eingestellten Zeit.	100 – 5000 Millisekunden	300
ENDSCHALT.	Auswahl des auszuwertenden Endpositionssystems. MOD1: Absolutwertgeber (AWG) MOD2: Mechanische Endschalter (MEC) MOD3: ohne Funktion MOD4: nur für FU-Betrieb MOD5: Absolutwertgeber (AWG) + mechanischer Endschalter ZU (NC) bei Standardmontage MOD6: Absolutwertgeber (AWG) + mechanischer Endschalter ZU (NC) bei Sondermontage mit Links-Drehfeld MOD 5+6 (optional): Hier wird ein zusätzlicher externer mechanischer Endschalter zur Abfrage des unteren Endpunktes gesetzt um Toleranzen, verursacht durch die Tormechanik und/oder den Behang des Tores, auszugleichen. Sobald der mechanische Endschalter betätigt wird, gilt die untere Endposition als erreicht, unabhängig von der Information des Absolutwertgebers.	A (lernend) MOD1 – MOD6	A
SELBSTHAL	Auswahl zwischen Impulsbetrieb und Handbetrieb (Totmann) mit und ohne Auswertung von Schließkantensicherung (SKS) und Lichtschrankensystem (LS). MOD1: Impulsbetrieb für AUF + ZU mit SKS und LS Bei defekten Sicherheitseinrichtungen, Umschaltung zum Handbetrieb. MOD2: Handbetrieb für AUF + ZU mit SKS und LS MOD3: Handbetrieb für ZU mit SKS und LS MOD4: Handbetrieb für AUF mit SKS und LS MOD5: Handbetrieb für AUF + ZU ohne SKS und LS MOD6: Handbetrieb für ZU ohne SKS und LS MOD7: Handbetrieb für AUF + ZU mit SKS und LS Stopp bei Erreichen von Zwischenposition ZU. Durch erneuten Tastendruck, Weiterfahrt in Endposition ZU möglich. MOD8: Impulsbetrieb für AUF + ZU mit SKS und LS Bei defekten Sicherheitseinrichtungen, Umschaltung zum Handbetrieb nur über Platinentaster MOD9: Handbetrieb für AUF + ZU mit SKS und LS Bei defekten Sicherheitseinrichtungen, Bedienung nur über Platinentaster.	MOD1 – MOD9	MOD1
KRAFT	Automatische Kraftüberwachung (Überwachung der Drehgeschwindigkeit) Fehlermeldung bei Schwergängigkeit oder Blockade des Tores. Einstellung der Empfindlichkeit für beide Laufrichtungen. Ein Wert für die Kraft (Drehgeschwindigkeit) wird während Auf- und Zufahrt angezeigt. Bei aktivierter Kraftüberwachung muss ein kleinerer Wert, als der kleinste, während der Torfahrt angezeigte, Wert eingestellt werden. Je größer die Differenz zum kleinsten angezeigten Wert, desto unempfindlicher reagiert die Kraftüberwachung. Die Kraftüberwachung ist nur aktiviert, wenn ein Zahlenwert gesetzt ist.	OFF 1 – 999	10
RESET MSBUS	Alle vergebenen MSBUS Adressen werden zurückgesetzt. Nach Neustart der Steuerung erfolgt eine Neuaadressierung aller angeschlossenen MSBUS Geräte. → Detaillierte Informationen entnehmen Sie der Anleitung des MSBUS Gerätes.	ON OFF	OFF
NEUSTART	Bei Aktivierung der Funktion wird die Steuerung neu gestartet.	ON OFF	OFF

Funktion	Beschreibung	Einstellmöglichkeiten	Werkseinstellung
WERKSEINST.	Auswahl des Parametersatzes auf den bei einem RESET zurückgesetzt werden soll. MOD5: MFZ S → Antriebe im Totmann-Betrieb MOD6: MFZ FU → Antriebsreihe MDF-U (integrierte USV) MOD7: MFZ S → Antriebsreihe STAW mit erhöhter Einschaltdauer MOD8: MFZ FU → Antriebsreihe MTZ (230V) MOD9: MFZ FU → Antriebsreihe STA MOD14: MFZ FU → Antriebsreihe MTZ (400V) MOD99: MFZ S → Standard MOD10 – MOD 98 : Kundenspezifische Parametersätze	MOD5 – MOD14 MOD10 – MOD98 MOD99	MOD99
RESET	Zurücksetzen von Steuerungsparametern auf die vorgewählte Werkseinstellung. MOD1: Teil-Reset 1 (Alles außer FU-Einstellungen) MOD2: Teil-Reset 2 (Alles außer Endpositionen / erkanntes Endpositionssystem) MOD3: Komplett-Reset (Alles wird auf Werkseinstellung zurückgesetzt)	OFF, MOD1 – MOD3	OFF
PIN-Nr. 2	Eingabe und Auswahl eines PIN-Codes für das Programmieren eines Wartungsintervalls. Nach Eingabe des PIN-Codes öffnet sich die zweite Programmierenebene. Danach kann ein Wartungsintervall über den Parameter WARTUNG eingegeben werden. Eingabeebene 2 erlischt wieder nach Abschaltung der Spannung oder automatisch nach 10 Minuten. Eine Änderung des PIN-Codes kann nur in der zweiten Programmierenebene erfolgen.	0 – 9999	1111
WARTUNG	OFF: Wartungsanzeige nicht aktiv Einstellung eines Wartungsintervalls. Nach Ablauf der eingestellten Lastspiele wird eine Wartungsmeldung (LED / LCD) ausgegeben. Ist ein Relaisausgang mit MOD31 programmiert, schaltet das jeweilige Relais (Dauersignal). Erscheint erst nach Aktivierung der Eingabe-Ebene 2 über Parameter PIN-Nr. 2.	OFF 0 – 99999	OFF
UMRICHT.	Aktiviert oder deaktiviert einen angeschlossenen Frequenzumrichter. Mit Anschluss eines Frequenzumrichters an die Schnittstelle X18 wird die Steuerung zur CS 310 FU. → Detaillierte Informationen entnehmen Sie der Anleitung CS 310 FU. MOD1: Betrieb ohne FU MOD2: Betrieb mit FU MOD3: Betrieb mit FU (effektive Rampenzeiten)	MOD1 – MOD3	MOD1
EXPERT MENU	Aktivierung und Deaktivierung der Experteneinstellung. In der Werkseinstellung OFF erscheint in der EINGABE nur eine begrenzte Auswahl an Parametern. Wird dieser Parameter auf ON gesetzt, lassen sich alle Parameter des Eingabemenüs aufrufen und einstellen. OFF: Begrenzte Anzahl von Parametereinstellungen: – Menüsprache – ZW POS AUF – OFFENZEIT – VORWARNZEIT – SCHNELL ZU – REVERS. OFF – EINGANG 1 – SELBSTHALT – EXPERT MENU ON: Zugriff auf alle Parameter, wie in Kapitel 10.2 aufgelistet.	ON – OFF	OFF

Funktionsübersichten

10.3 Erläuterungen der Relais-Modes:

A. Ampelfunktionen

MOD	Bezeichnung	Endposition ZU	Endposition AUF	Vorwarnung	Torlauf
MOD1	Rotampel innen 1	AN / AUS ¹	AUS ²	Blinkend	Leuchtend
MOD2	Rotampel innen 2	AN / AUS ¹	AUS ²	Blinkend	Blinkend
MOD3	Rotampel innen 3	AN / AUS ¹	AUS ²	Leuchtend	Leuchtend
MOD18	Rotampel innen 4	AUS	AUS	Blinkend	AUS
MOD23	Grünampel innen	AUS	Leuchtend ²	AUS	AUS
MOD44	Rotampel innen + außen	AUS	AUS	AUS	Blinkend ³
MOD60	Rotampel außen 1	AN / AUS ¹	AUS ²	Blinkend	Leuchtend
MOD61	Rotampel außen 2	AN / AUS ¹	AUS ²	Blinkend	Blinkend
MOD62	Grünampel	AUS	Leuchtend ²	AUS	AUS

¹ in Abhängigkeit von Parameter AMPEL RUHE

² Bei aktiver Gegenverkehrssteuerung: Abhängig vom Aufbefehl innen oder Außen

³ von Zwischenposition ZU bis Endposition ZU, Auch nach Halt-Befehl

B. Positionsmeldungen

MOD	Bezeichnung	Bemerkungen
MOD6	Endposition AUF	Das Relais schließt den Kontakt, wenn das Tor sich in der Position Endposition AUF befindet.
MOD7	Endposition ZU	Das Relais schließt den Kontakt, wenn das Tor sich in der Position Endposition ZU befindet.
MOD8	Nicht Endposition AUF	Das Relais schließt den Kontakt, wenn das Tor sich nicht in der Position Endposition AUF befindet.
MOD9	Nicht Endposition ZU	Das Relais schließt den Kontakt, wenn das Tor sich nicht in der Position Endposition ZU befindet.
MOD10	Zwischenposition AUF (Teil-AUF)	Das Relais schließt den Kontakt, wenn sich das Tor in der Zwischenposition AUF (Teil-AUF) befindet.
MOD11	Zwischenposition ZU (Teil-ZU)	Das Relais schließt den Kontakt, wenn sich das Tor in der Zwischenposition ZU (Teil-ZU) befindet.
MOD12	Zwischenposition ZU bis Endposition ZU	Das Relais schließt den Kontakt, wenn sich das Tor in dem Bereich zwischen Endposition ZU und Zwischenposition ZU (Teil-ZU) befindet.
MOD19	Zwischenposition AUF bis Endposition AUF	Das Relais schließt den Kontakt, wenn sich das Tor in dem Bereich zwischen Endposition AUF und Zwischenposition AUF (Teil-AUF) befindet.

C. Impulssignale

MOD	Bezeichnung	Bemerkungen
MOD4	Impuls bei AUF-Befehl von innen	Das Relais schließt den Kontakt für 1 Sekunde, wenn das Tor einen AUF-Befehl von innen bekommt. Mit diesem Impuls kann beispielsweise eine Lichtsteuerung realisiert werden.
MOD27	Impuls nach Erreichen der Endposition AUF	Das Relais schließt den Kontakt für 2 Sekunden, wenn das Tor die Position Endposition AUF erreicht. Mit diesem Impuls kann beispielsweise eine nachfolgende Schranke geöffnet werden.
MOD 40	Impuls bei AUF-Befehl von außen	Das Relais schließt den Kontakt für 1 Sekunde, wenn das Tor einen AUF-Befehl von außen bekommt. Mit diesem Impuls kann beispielsweise eine Lichtsteuerung realisiert werden.

D. Bremsfunktionen (nur an Relais 4 einstellbar)

MOD	Bezeichnung	Bemerkungen
MOD14	Bremse (Ruhestromprinzip)	Über das Relais wird der Schaltkontakt des Bremsgleichrichters angesteuert, um eine schnellere Bremsfunktion zu realisieren. Sobald sich das Tor bewegt, wird der Kontakt geschlossen und die Bremse gelüftet (Ruhestromprinzip).
MOD15	Bremse (Arbeitsstromprinzip)	Über das Relais wird der Schaltkontakt des Bremsgleichrichters angesteuert, um eine schnellere Bremsfunktion zu realisieren. Sobald sich das Tor bewegt, wird der Kontakt geöffnet und die Bremse gelüftet (Arbeitsstromprinzip).
MOD16	Bremse (Ruhestromprinzip) in Endposition AUF geschaltet	Über das Relais wird der Schaltkontakt des Bremsgleichrichters angesteuert, um eine schnellere Bremsfunktion zu realisieren. Sobald sich das Tor bewegt, wird der Kontakt geschlossen und die Bremse gelüftet (Ruhestromprinzip). Um in der oberen Endposition ein sanfteres Stopverhalten des Tores zu erreichen, wird der Schaltkontakt in der Position ENDPPOSITION AUF (OFFENZEIT) nicht geschaltet.

E. Störmeldungen

MOD	Bezeichnung	Bemerkungen
MOD5	Störmeldung	Das Relais öffnet den Kontakt, wenn ein STOPP-Befehl oder einen Fehler vorliegt. Alle Fehler des Kapitels 10 führen zur Betätigung des Relais.
MOD17	Schließkantensicherung SKS 1-4 betätigt	Überwachung von SKS1 (X4/5-8) , SKS2 (X4/11-12) und SKS3/SKS4 (Übertragungssystem). Das Relais öffnet den Kontakt, wenn eine der Schließkantensicherungen SKS 1-4 betätigt wird. Ein Fehler bei einer der Schließkantensicherungen oder ein fehlgeschlagener Test wird über MOD5 angezeigt.
MOD35	Lichtschranke	Schaltet analog zum Lichtschrankeneingang X4 (3/4) das anliegende Signal als Meldung weiter. Relais ON: Signal der Lichtschranke ist in Ordnung Relais OFF: Lichtstrahl unterbrochen oder Lichtschranke defekt
MOD39	Fehler LED	Das Relais schließt den Kontakt immer dann, wenn die interne Fehler LED 2 (rot) leuchtet.
MOD45	Schließkantensicherungen SKS 1-4 in Ordnung	Überwachung von SKS1 (X4/5-8) , SKS2 (X4/11-12) und SKS3/SKS4 (Übertragungssystem) Relais ON: Alle Schließkantensicherungen sind in Ordnung Relais OFF: Mindestens eine Schließkantensicherung ist betätigt oder defekt

Funktionsübersichten

F. Bewegungssignal

MOD	Bezeichnung	Bemerkungen
MOD29	Tor fährt auf.	Aktiv bei Bewegung in AUF-Richtung.
MOD30	Tor fährt zu.	Aktiv bei Bewegung in ZU-Richtung.
MOD43	Tor fährt auf oder zu.	Aktiv bei jeder Bewegung

G. Funktionen für externes Zubehör

MOD	Bezeichnung	Bemerkungen
MOD13	Magnetschlossfunktion	Das Relais schließt vor jeder Torbewegung. In Ruhestellung ist das Relais geöffnet. Es ist eine Verzögerungszeit von 0,5 Sekunden vor jeder Torbewegung eingestellt.
MOD21	Test der Einzugsicherung	Das Relais erzeugt ein Testsignal beim Erreichen der Endposition ZU und erwartet als Reaktion auf das Testsignal eine Betätigung des Stopp-Kreises.
MOD22	Aktivierung Übertragungssystem Funk 1 und Funk 4, Testung des Lichtgitters 1	Das Relais erzeugt ein Testsignal beim Erreichen der Endposition AUF und erwartet als Reaktion auf das Testsignal eine Betätigung des Schaltleisteneingangs.
MOD24	Kondensatorschaltung	Bei jedem Fahrbefehl wird das Relais für ca. 1 Sekunde geschlossen. Mit Hilfe dieses Relais wird ein für Wechselstromanwendungen benötigter zusätzlicher Startkondensator hinzugeschaltet, um ein sicheres Anlaufen des Motors zu gewährleisten. Für Baureihe STAW mit erhöhter Einschaltdauer.
MOD25	Hoflichtfunktion	Bei jedem AUF-Befehl wird das Relais für 2 Minuten geschlossen und kann somit zur Ansteuerung einer Beleuchtung verwendet werden.
MOD26	Aktivierung Übertragungssystem Funk 2 und Funk 4	Vor jedem AB-Befehl wird das Übertragungssystem Funk mit einem Impuls aktiviert. Die Dauer der Aktivierung muss an dem Übertragungssystem eingestellt werden. Durch diese Aktivierung erfolgt eine um ca. 0,5 Sekunde verzögerte Abfahrt.
MOD28	Relais AUS	Das Relais ist generell abgeschaltet, der Kontakt ist immer geöffnet.
MOD36	Pneumatikzylinder zur Verriegelung der Schlupftür (Schwellenloses Türsystem)	Bei jedem AUF-Befehl wird das Relais aktiviert und steuert einen Pneumatikzylinder an, der die Schlupftür des Tores mechanisch verriegelt. Die Verriegelungsposition des Zylinders wird über einen Endschalter abgefragt. Erst nach Freigabe dieses Endschalters setzt sich das Tor in Bewegung. Das Relais bleibt solange aktiv, bis der untere Endpunkt wieder erreicht ist.
MOD37	Testung des Stopp-Signals via Übertragungssystem Funk 1 und Funk 3	Das Relais erzeugt ein Testsignal in der Endposition AUF und erwartet als Reaktion auf das Testsignal eine Unterbrechung des Stopp-Kreises.
MOD38	Testung des Lichtgitters 2 (8,2 kΩ), Anschluss über Eingang 2 (X4 / 11+12)	Das Relais erzeugt ein Testsignal in der Endposition AUF und erwartet als Reaktion auf das Testsignal eine Unterbrechung an Eingang 2.
MOD41	Aktivierung Übertragungssystem Funk 4 in AUF-Richtung	Das Relais erzeugt ein Testsignal beim Erreichen der Endposition ZU und erwartet als Reaktion auf das Testsignal eine Unterbrechung an Eingang 2.
MOD49	Testung Anwesenheits- und Bewegungssensoren (NC)	Das Relais erzeugt ein Testsignal vor jeder Zufahrt und erwartet als Reaktion auf das Testsignal eine Unterbrechung des Schließkanteneingangs.

H. Eingangabhängige Meldungen

MOD	Bezeichnung	Bemerkungen
MOD32	Akkubetrieb	Aktiv bei Akkubetrieb. Eingang 2 ist gebrückt (Einstellung MOD5).
MOD33	kein Akkubetrieb	Aktiv bei Netzbetrieb. Eingang 2 ist offen (Einstellung MOD5). Die Relais arbeiten bei Programmierung mit MOD32/33 als verzögerter Wechslerkontakt und folgen dem Signal an Eingang 2 bei Einstellung MOD5. Eingang 2 wird in diesem Fall mit einem Steuersignal der USV-Anlage gespeist, welches für die Umschaltung zwischen Netzversorgung und USV-Versorgung sorgt.
MOD34	BMA Signal	Schaltet bei aktiver Brandmeldeanlage. Folgt dem Signal an Eingang 1 bei Einstellung MOD5-9 / 13. Eingang 1 wird in diesem Fall mit einem Steuersignal der Brandmeldeanlage gespeist und je nach Einstellung öffnet oder schließt das Tor in eine End- oder Zwischenposition.

I. System-Meldungen

MOD	Bezeichnung	Bemerkungen
MOD31	Wartung	Das Relais ist aktiv nach Erreichen des programmierten Wartungsintervalls. Erst nachdem das Wartungsintervall zurückgesetzt oder neu definiert wurde, fällt das Relais wieder ab. → „10.2 Betriebsart Eingabe“ auf Seite 27 / Parameter WARTUNG
MOD46	Betriebsart JUSTIERUNG	Das Relais ist aktiv, wenn sich die Steuerung in der Betriebsart JUSTIERUNG befindet.

Funktionsübersichten

10.4 Erläuterungen der Eingänge:

A. Funktionen Eingang 1

MOD	Bezeichnung	Bemerkungen
MOD1	Taster TEIL-AUF	Durch Betätigung des Tasters (Eingang 1) öffnet das Tor bis in die Zwischenposition AUF (TEIL-AUF).
MOD2	Schalter TEIL-AUF	Geschlossen: Alle AUF-Befehle führen bis zur Zwischenposition AUF (TEIL-AUF). Offen: Alle AUF-Befehle führen zur Position Endposition AUF.
MOD3	Schalter AUTO-ZU	Geschlossen: Keine automatischen Zufahrten (Offenzeit hält an, wenn Offenzeit > 0) Offen: Automatische Zufahrt ist aktiv (wenn Offenzeit > 0)
MOD4	Externe UHR (Dauer-AUF)	Das Tor öffnet, sobald der Kontakt sich schließt und verbleibt in der Position AUF (Offenzeit anhalten), bis der Kontakt sich öffnet. Es erfolgt dann eine automatische Zufahrt (nur bei Offenzeit > 0). Diese Funktion kann durch Betätigen der ZU-Taste abgebrochen werden. Das Tor fährt ZU.
MOD5	Schalter BMA 3 (Teilöffnung) NO	Steuerungsfunktion bei aktiver Brandmeldeanlage. Offen: Normale Funktion Geschlossen: Teilöffnung des Tores. Die Zwischenposition AUF (Teil-AUF) wird aus beiden Richtungen angefahren, unabhängig von der aktuellen Torposition. TASTER: Keine Funktion LS / SKS: Tor stoppt und fährt frei (nur in ZU-Richtung), nach 5 Sekunden erneute Schließung STOPP: Unterbrechung der Notschließung für die Dauer der Betätigung
MOD6	Schalter BMA 1 (Notschließung) NO	Steuerungsfunktion bei aktiver Brandmeldeanlage. Offen: Normale Funktion Geschlossen: Notschließung des Tores TASTER: Keine Funktion LS / SKS: Tor stoppt und fährt frei, nach 5 Sekunden erneute Notschließung STOPP: Unterbrechung der Notschließung für die Dauer der Betätigung
MOD7	Schalter BMA 1 (Notschließung) NC	Steuerungsfunktion bei aktiver Brandmeldeanlage. Geschlossen: Normale Funktion Offen: Notschließung des Tores TASTER: Keine Funktion LS / SKS: Tor stoppt und fährt frei, nach 5 Sekunden erneute Notschließung STOPP: Unterbrechung der Notschließung für die Dauer der Betätigung
MOD8	Schalter BMA 2 (Notöffnung) NO	Steuerungsfunktion bei aktiver Brandmeldeanlage. Offen: Normale Funktion Geschlossen: Notöffnung des Tores TASTER: Keine Funktion LS / SKS: Keine Funktion STOPP: Unterbrechung der Notöffnung für die Dauer der Betätigung. Keine automatische Schließung nach Deaktivierung des BMA-Signals.

MOD	Bezeichnung	Bemerkungen
MOD9	Schalter BMA 2 (Notöffnung) NC	<p>Steuerungsfunktion bei aktiver Brandmeldeanlage. Geschlossen: Normale Funktion Offen: Notöffnung des Tores</p> <p>TASTER: Keine Funktion LS / SKS: Keine Funktion STOPP: Unterbrechung der Notöffnung für die Dauer der Betätigung. Keine automatische Schließung nach Deaktivierung des BMA-Signals.</p>
MOD10	Taster Lüftungsfunktion NO	Teilöffnung des Tores. Durch Betätigung eines zusätzlichen Tasters an Eingang 1 wird die Zwischenposition ZU (Teil-ZU) aus beiden Richtungen angefahren, unabhängig von der aktuellen Torposition.
MOD11	Taster „Automatische Zufahrt“	<p>1. Betätigung: Keine automatische Zufahrt, die Offenzeit wird angehalten. 2. Betätigung: Die automatische Zufahrt ist wieder aktiv, wenn die Offenzeit > 0. 3. Betätigung: Keine automatische Zufahrt, die Offenzeit wird angehalten. ...</p>
MOD12	Laserscanner (Höhenerkennung)	Nur in Verbindung mit Eingang 2 (MOD6). → Siehe Erläuterungen Eingang 2.
MOD13	Schalter BMA 3 (Teilöffnung) NC	<p>Steuerungsfunktion bei aktiver Brandmeldeanlage. Geschlossen: Normale Funktion Offen: Teilöffnung des Tores. Die Zwischenposition AUF (TEIL-AUF) wird aus beiden Richtungen angefahren, unabhängig von der aktuellen Torposition.</p> <p>TASTER: keine Funktion LS / SKS: Tor stoppt und fährt frei (nur in ZU-Richtung), nach 5 Sekunden erneute Schließung STOPP: Unterbrechung der Notschließung für die Dauer der Betätigung.</p>
MOD14	Schlupftürverriegelung	Überwachungsendschalter für das pneumatische Verriegelungssystem von Schlupftüren. Der Endschalter muss innerhalb von 10 Sekunden nach einem AUF-Befehl die korrekte Verriegelung bestätigt haben, sonst erfolgt eine Fehlermeldung und das Tor bleibt stehen. Diese Funktion wirkt auf den Relaismodus 36.
MOD15	Lichtschanke 2 NC	Bei Anschluss einer zweiten Lichtschanke im Durchfahrtsbereich des Tores lässt sich dieses System über den Parameter LS FKT 2 in der EINGABE programmieren. Nur Anschluss von Lichtschanken mit potentialfreiem NC-Kontakt.
MOD16	Schalter Vorwarnung	<p>Geschlossen: Anfahrwarnung und Vorwarnung sind inaktiv (auch wenn beide Zeiten > 0). Offen: Anfahrwarnung und Vorwarnung sind aktiv (nur wenn beide Zeiten > 0). → „10.2 Betriebsart Eingabe“ auf Seite 27</p>
MOD17	Impuls-Taster außen	<p>Durch Betätigung des Tasters wird das Tor bewegt oder gestoppt. – Funktion und Richtung der Bewegung hängen von der Einstellung des Parameters IMPULS im Eingabemenü ab. → „10.2 Betriebsart Eingabe“ auf Seite 27 – Bei aktiver Gegenverkehrssteuerung wird dieser Impulsbefehl als Signal von außen behandelt.</p>
MOD18	Crash-Sensor (NC)	<p>Abfrage eines Crash-Sensors als NC-Kontakt. Wurde der Crash-Sensor einmal betätigt, ist eine erneute Torfahrt erst möglich – nach Betätigung des STOP-Taster für länger als 5 Sekunden oder – nach Aus- und wieder Einschalten der Versorgungsspannung.</p>
MOD19	Schalter Fahrbefehle sperren NC	<p>Geschlossen : keine Einschränkungen. Offen : Über die Tasten (+) und (-) am LCD-Monitor und auf der Grundplatine können in der Betriebsart AUTOMATIK keine Fahrbefehle mehr gegeben werden.</p>

Funktionsübersichten

MOD	Bezeichnung	Bemerkungen
MOD30	AUF-Taster innen	Durch Betätigung des Tasters öffnet das Tor bis in die Endposition AUF. Die Ampel innen schaltet auf grün.
MOD31	AUF-Taster außen	Durch Betätigung des Tasters öffnet das Tor bis in die Endposition AUF. Die Ampel außen schaltet auf grün.
MOD32	ZU-Taster	Durch Betätigung des Tasters schließt das Tor bis in die Endposition ZU. Nur aktiv bei funktionierender Schließkantensicherung und funktionierender Lichtschranke 1. Keine Funktion im Totmann-Betrieb.

B. Funktionen Eingang 2

MOD	Bezeichnung	Bemerkungen
OFF		Nicht aktiv
MOD2	Schlupftürschalter (8,2 kΩ)	Generell aktiv. Stopp der Anlage bei Betätigung.
MOD3	Schaltleiste AUF (8,2 kΩ)	Schaltleiste aktiv in AUF-Richtung. Stopp und Reversierung bis in die Endposition ZU bei Betätigung der Schaltleiste.
MOD4	Schaltleiste AUF (8,2 kΩ)	Schaltleiste aktiv in AUF-Richtung. Stopp und Zufahrt für 2 Sekunden (Freifahrt) bei Betätigung der Schaltleiste.
MOD5	Akkubetrieb (MDFU-Sonder) NO	Aktiv bei Versorgung über Akku. Relaisumschaltung MOD32 / MOD33.
MOD6	Radarbewegungsmelder (Höhenerkennung) NO	Die Funktion ist gekoppelt an den Eingang 1 (MOD12 – Laserscanner). Der vorgeschaltete Laserscanner erkennt die Höhe des Fahrzeugs. Der angeschlossene Radarbewegungsmelder generiert einen AUF-Befehl bei Betätigung. – Ein hohes Fahrzeug (LKW) wird vom Laserscanner erkannt. Der Laserscanner schaltet den Eingang 1 (MOD12) auf ON. Der Radarbewegungsmelder erfasst das Fahrzeug und löst die Torbewegung aus. Das Tor wird in die Endposition AUF bewegt. – Ein niedriges Fahrzeug (PKW) wird vom Laserscanner erkannt. Der Laserscanner schaltet den Eingang 1 (MOD12) auf OFF. Der Radarbewegungsmelder erfasst das Fahrzeug und löst die Torbewegung aus. Das Tor wird in die Zwischenposition AUF (Teil-AUF) bewegt. Alle anderen AUF-Befehle (über X3, X7, X9, X13) bewegen das Tor immer in die Endposition AUF. Die Funktion von Eingang 1 (MOD12) ist dann ohne Bedeutung.
MOD7	Lichtgitter 2 (PNP) mit Testung	Verhalten wie Lichtgitter 1 (SKS MOD 4 – 6) – Lichtgitter aktiv in ZU-Richtung. – Stopp und Reversierung bei Betätigung des Lichtgitters. Die Art der Reversierung (Reversierung / Freifahrt) wird übernommen.

10.5 Betriebsart Diagnose / Fehlerspeicher



Anzeige	Bedeutung	Zustand
ES OBEN	Endposition AUF	OFF: Endposition ist erreicht ON: Endposition ist nicht erreicht
ES UNTEN	Endposition ZU	OFF: Endposition ist erreicht ON: Endposition ist nicht erreicht
AUF-TASTE	Befehlstaste / Eingang AUF	ON: Taste ist betätigt / Eingang ist aktiv OFF: Taste nicht betätigt / Eingang nicht aktiv
ZU-TASTE	Befehlstaste / Eingang ZU	ON: Taste ist betätigt / Eingang ist aktiv OFF: Taste nicht betätigt / Eingang nicht aktiv
EINGANG 1	Programmierbarer EINGANG 1 (X4 / 9 + 10)	ON: Eingang 1 ist aktiv OFF: Eingang 1 ist nicht aktiv
EINGANG 2 / SKS AUF 2 / SICHERH. 2 (wahlweise)	Programmierbarer EINGANG 2 (X4 / 11 + 12) Anzeige abhängig vom MOD, der am programmierbaren Eingang gewählt wurde. EINGANG 2 bei MOD 5-7 SKS AUF 2 bei MOD 3-4 SICHERH. 2 bei MOD 2	ON: Eingang 2 ist aktiv OFF: Eingang 2 ist nicht aktiv —: Nicht aktiviert
SKS	Schließkantsicherung 1 (DW, 8,2kΩ oder Opto-Sensor) oder Lichtgitter 1 (PNP oder Opto-Sensor) (X4 / 5-8) ZU-Richtung	ON: System ist geschlossen OFF: System ist unterbrochen (Störung)
SKS 3 / SICHERH. 3 (wahlweise)	Schließkantsicherung 3 (8,2 kΩ oder Opto-Sensor) Funkübertragungssystem Kanal 1 AUF- oder ZU-Richtung Anzeige abhängig vom MOD, der am Parameter SKS 3 gewählt wurde. SKS 3 bei MOD 2-3 SICHERH. 3 bei MOD 4	ON: System ist geschlossen OFF: System ist unterbrochen (Störung) —: Nicht aktiviert
SKS 4 / SICHERH. 4 (wahlweise)	Schließkantsicherung 4 (8,2 kΩ oder Opto-Sensor) Funkübertragungssystem Kanal 2 AUF- oder ZU-Richtung Anzeige abhängig vom MOD, der am Parameter SKS 4 gewählt wurde. SKS 4 bei MOD 2-3 SICHERH. 4 bei MOD 4	ON: System ist geschlossen OFF: System ist unterbrochen (Störung) —: Nicht aktiviert
IMPULS	Befehlstaste / Eingang IMPULS (X3 / 7+8)	ON: Taste ist betätigt / Eingang ist aktiv OFF: Taste ist nicht betätigt / Eingang ist nicht aktiv

Funktionsübersichten

Anzeige	Bedeutung	Zustand
SCHALTUHR	Wochenzeitschaltuhr (steckbar)	ON: Zeitschaltuhr ist aktiv OFF: Zeitschaltuhr ist nicht aktiv
DURCHF.-LS	Durchfahrlichtschranke 1 (X4 / 1-4)	ON: Signal der Lichtschranke ist in Ordnung OFF: Lichtstrahl unterbrochen oder Lichtschranke defekt
DURCHF.-LS 2	Durchfahrlichtschranke 2 Anschluss an Eingang 1 (X4 / 9+10)	ON: Signal der Lichtschranke ist in Ordnung OFF: Lichtstrahl unterbrochen oder Lichtschranke defekt
NOT-STOP	Sicherheitskreis 1 Not-Stop-Systeme der Toranlage	ON: Sicherheitskreis ist geschlossen OFF: Sicherheitskreis ist unterbrochen
STOPP	Befehlstaste HALT (Deckeltastatur)	ON: Taste ist nicht betätigt OFF: Taste ist betätigt
DREHFELD	Zeigt die aktuell eingestellte Abrollrichtung des Antriebs	RECHTS: Einstellung für ein Rechtsdrehfeld LINKS: Einstellung für ein Linksdrehfeld
ZYKLUS	Torzyklen-Zähler	Anzeige der durchlaufenen Torzyklen $1 \times \text{Auf} + 1 \times \text{ZU} = 1 \text{ Zyklus}$ Gezählt wird nur, wenn die Endabschaltpunkte jeweils erreicht worden sind.
WARTUNG	Servicealarm-Funktion Einstellung über Parameter WARTUNG und PIN-Nr.2	OFF: Wartungsanzeige nicht aktiv 0 – 99999: Wartungsanzeige ist aktiv Anzeige der verbleibenden Torzyklen bis zur Wartungsmeldung
AWG	Positionsangabe des Absolutwertgebers	Anzeige des aktuell übertragenen Wertes
Z.HALT	Zähler HALT/STOP	Zeigt wie oft das Tor gestoppt wurde. – Durch Ansprechen einer Sicherheitseinrichtung. – Bei direkter Richtungsumkehr durch eine Fahrbefehl. – Bei einem direkten STOP/HALT-Befehl.
Z.ES.AUF	Zähler Obere Endposition	Anzeige wie oft die obere Endposition angefahren wurde.
Z.AUFT.	Zähler AUF-Befehle	Anzahl aller eingehenden AUF-Befehle durch Befehlsgeräte, Sensoren und Sicherheitseinrichtungen (z.B. Lichtschranke).
ERROR ... ANZAHL ZYKLUS	Fehlerspeicher der Steuerung Die Fehlermeldungen der Steuerung lassen sich hier mit Informationen über Häufigkeit und Zyklus auslesen. Über die Tasten [+] und [-] des LCD-Monitors lässt sich die Liste der diversen Fehlermeldungen durchblättern. → „11.1 Fehleranzeige am LCD-Display“ Löschen des Fehlerspeichers: Gleichzeitiges Drücken der Tasten [+] und [-] für ca. 2 Sekunden. Jede Fehlermeldung muss einzeln gelöscht werden.	Die Anzeige wechselt im 2-Sekunden-Takt zwischen – der Fehlerbezeichnung, – der Häufigkeit des Auftretens und – der Angabe bei welchem Zyklus der Fehler zum letzten Mal aufgetreten ist. Es erscheinen nur Fehler in der Liste, die schon einmal aufgetreten sind.

Folgende Meldungen lassen sich im Fehlerspeicher auslesen, werden aber nicht in der Betriebsart AUTOMATIK angezeigt :

Anzeige	Bedeutung	Zustand
NETZSPANNUNG EIN	Zähler für das Aus- und wieder Einschalten der Versorgungsspannung.	Wird durch aktives Aus- und Einschalten der Versorgung oder Spannungsausfälle hoch gezählt.
ERROR NETZSP.	Zähler für das Auftreten von Abweichungen in der Versorgungsspannung.	Über- und Unterspannungen werden erkannt und gezählt.
NEUSTART	Neustart-Zähler	Anzeige der durchlaufenden Neustarts. Hervorgerufen durch Erkennen einer Unterspannung, Ändern des Endpositionssystems oder nach einem RESET der Steuerung.

11. Fehleranzeige und Behebung

11.1 Fehleranzeige am LCD-Display

Störung / Meldung	Ursache	Behebung
Anlage reagiert nicht	– Keine Spannung vorhanden.	– Spannungsversorgung von Antrieb und Steuerung überprüfen.
Tor fährt bei Betätigung der AUF-Taste in die Endposition ZU Tor fährt bei Betätigung der ZU-Taste in die Endposition AUF	– Drehfeld liegt falsch an.	– Drehfeld überprüfen und ggf. Rechts-Drehfeld herstellen.
FAULT – X	– interner Software- oder Hardware-Fehler.	– RESET über Platinentaster: → „8.6 RESET der Steuerung ohne LCD-Monitor“
NOT-STOP	– Der Sicherheitskreis ist unterbrochen. X3 / 1+2 Sicherheitskreis Steuerung NOT-HALT, Schließseilschalter X6 / 1+2 EIN / AUS intern X11 / 4+8 Sicherheitskreis Antrieb AWG X14 / 8+4 Schnittstelle RS485 X2 / B1+B2 Sicherheitskreis Antrieb MEC X3 / 3+4 Stopp-Taster extern X7 / 1+2 Stopp-Taster intern	– Sicherheitskreis überprüfen, Unterbrechung lokalisieren und Problem beheben.
ERROR LAUFZEIT	– Die programmierte Laufzeit ist überschritten worden.	– Laufweg des Tores und Laufzeit überprüfen. – Laufzeit ggf. neu programmieren.
ERROR AWG	– Signalübertragung zwischen Absolutwertgeber und Steuerung ist unterbrochen bzw. gestört.	– Kabel- und Steckverbindung überprüfen und ggf. austauschen.
ERROR ENDLAGEN	– Das Tor befindet sich außerhalb des programmierten Endpositionsbereichs. – Die Endpositionen sind noch nicht programmiert.	– Das Tor über die Notbedienung in den programmierten Bereich zurücksetzen. – Endpositionen zunächst programmieren.
ERROR KRAFT	– Die Kraftüberwachung hat angesprochen.	– Tor auf mechanische Beeinträchtigungen prüfen.
ERROR DREHFELD	– Das anliegende Drehfeld ist kein Rechts-Drehfeld.	– Drehfeld überprüfen und ggf. ändern. → „7.1 Überprüfung der Abtriebsdrehrichtung / Fahrtrichtung“
ERROR SKS ZU	– Schließkantensicherung 1 fehlerhaft in ZU-Richtung → (X4 / 5-8).	– Schließkantensicherung und Spiralkabel überprüfen.
ERROR SKS AUF 2	– Schließkantensicherung 2 fehlerhaft in AUF-Richtung → (X4 / 11+12) Eingang 2	– Schließkantensicherung und Spiralkabel überprüfen.
ERROR SICHERH. 2	– Sicherheitskreis 2 ist unterbrochen. Schlupftürschalter 8,2 kΩ → (X4 / 11+12) Eingang 2	– Schlupftürschalter überprüfen.
ERROR SKS ZU 3	– Schließkantensicherung 3 fehlerhaft in ZU-Richtung → (X20) Steckbares Übertragungssystem FUNK Kanal 1	– Schließkantensicherung überprüfen. – Übertragungssystem FUNK überprüfen. – Einstellung Parameter SKS 3 prüfen.
ERROR SKS AUF 3	– Schließkantensicherung 3 fehlerhaft in AUF-Richtung → (X20) Steckbares Übertragungssystem FUNK Kanal 1	– Schließkantensicherung überprüfen. – Übertragungssystem FUNK überprüfen. – Einstellung Parameter SKS 3 prüfen.

Störung / Meldung	Ursache	Behebung
ERROR SICHERH. 3	<ul style="list-style-type: none"> – Sicherheitskreis 3 ist unterbrochen. -> (X20) Steckbares Übertragungssystem FUNK Kanal 1 	<ul style="list-style-type: none"> – Sicherheitskreis überprüfen. – Übertragungssystem FUNK überprüfen.
ERROR SKS ZU 4	<ul style="list-style-type: none"> – Schließkantensicherung 4 fehlerhaft in ZU-Richtung -> (X20) Steckbares Übertragungssystem FUNK Kanal 2 	<ul style="list-style-type: none"> – Schließkantensicherung überprüfen. – Übertragungssystem FUNK überprüfen. – Einstellung Parameter SKS 4 prüfen.
ERROR SKS AUF 4	<ul style="list-style-type: none"> – Schließkantensicherung 4 fehlerhaft in AUF-Richtung -> (X20) Steckbares Übertragungssystem FUNK Kanal 2 	<ul style="list-style-type: none"> – Schließkantensicherung überprüfen. – Übertragungssystem FUNK überprüfen. – Einstellung Parameter SKS 4 prüfen.
ERROR SICHERH. 4	<ul style="list-style-type: none"> – Sicherheitskreis 4 ist unterbrochen. -> (X20) Steckbares Übertragungssystem FUNK Kanal 2 	<ul style="list-style-type: none"> – Sicherheitskreis überprüfen. – Übertragungssystem FUNK überprüfen.
ERROR SKS-TEST	<ul style="list-style-type: none"> – Die Testung der angeschlossenen Druckwellenleiste war nicht erfolgreich. – Testung der Übertragungssysteme FUNK 1 – 4 ist fehlgeschlagen. 	<ul style="list-style-type: none"> – DW-Schalter, Spiralkabel und Gummiprofil überprüfen. – Einstellung DW POINT überprüfen. – Übertragungssystem FUNK überprüfen. – Eingestellten Relais MOD für Übertragungssystem überprüfen. → „G. Funktionen für externes Zubehör“ auf Seite 36
ERROR LICHTS.	<ul style="list-style-type: none"> – Die angeschlossene Lichtschanke weist eine permanente Störung auf. -> (X4 / 1-4) 	<ul style="list-style-type: none"> – Lichtschanke überprüfen (Funktion und Ausrichtung). – Verkabelung überprüfen.
ERROR LICHTS. 2	<ul style="list-style-type: none"> – Die angeschlossene Lichtschanke weist eine permanente Störung auf. -> (X4 / 9+10) Eingang 1 	<ul style="list-style-type: none"> – Lichtschanke überprüfen (Funktion und Ausrichtung). – Verkabelungüberprüfen.
ERROR LS-TEST	<ul style="list-style-type: none"> – Die Testung der 2-Draht Lichtschanke ist fehlgeschlagen. 	<ul style="list-style-type: none"> – Lichtschanke überprüfen (Funktion und Ausrichtung). – Verkabelungüberprüfen.
ERROR STOP-TEST	<ul style="list-style-type: none"> – Die Testung des Schlupftürschalters (8,2 kΩ) ist fehlgeschlagen. -> Eingang 2 	<ul style="list-style-type: none"> – Schlupftürschalterüberprüfen.
ERROR EINZUG	<ul style="list-style-type: none"> – Der Test der Einzugsicherungen (Zusatzmodul) ist fehlgeschlagen. -> Relais MOD21 	<ul style="list-style-type: none"> – Lichtschankeüberprüfen (Funktion und Ausrichtung). – Verkabelungüberprüfen.
ERROR ZYLINDER	<ul style="list-style-type: none"> – Der Überwachungsendschalter des Verriegelungssystems für schwellenlose Schlupftüren hat nicht innerhalb von 10 Sekunden nach Eingabe eines AUF-Befehls geschaltet. 	<ul style="list-style-type: none"> – Endschalter des Zylindersüberprüfen.
ERROR MSBUS	<ul style="list-style-type: none"> – Die Kommunikation zwischen Steuerung und angeschlossenen MS-BUS-Modul ist unterbrochen. 	<ul style="list-style-type: none"> – Kabel und Steckverbindungen prüfen und ggf. austauschen.

Fehleranzeige und Behebung

Störung / Meldung	Ursache	Behebung
ERROR 24V	– Die Spannungsversorgung 24V DC (X4/1-2) wurde abgeschaltet aufgrund einer zu hohen Belastung durch externe Verbraucher.	– Anzahl der angeschlossenen Verbraucher reduzieren. – Stromaufnahme auf max. 500 mA begrenzen durch Auswahl anderer Komponenten.
ERROR LASTTEIL	– Das Lastschütz oder eines der Relais ist defekt.	– Die Platine muss ausgetauscht werden.

Nach Behebung der Störungsursache muss bei folgenden Fehlern die Steuerung einmal spannungsfrei geschaltet werden, bzw. ein Neustart erfolgen (> Menü EINGABE > Parameter NEUSTART > ON):

- ERROR DREHFELD
- ERROR KRAFT
- ERROR LAUFZEIT
- ERROR ENDLAGEN

11.2 Fehleranzeige über LED

LED H4 (Grün, Grundplatine)

Störung / Meldung	LED-Anzeige	Bemerkungen
Betriebsspannung fehlt	Aus	Keine Versorgungsspannung vorhanden.

LED H6 (Rot, Grundplatine)

Störung / Meldung	LED-Anzeige	Bemerkungen
NOT-STOP	1x Blinken	Sicherheitskreis ist unterbrochen. – Sicherheitskreis überprüfen, Unterbrechung lokalisieren und Problem beheben.
ERROR AWG	2x Blinken	Signalübertragung zwischen Absolutwertgeber und Steuerung ist unterbrochen bzw. gestört. – Kabel- und Steckverbindung überprüfen und ggf. austauschen.
ERROR ENDLAGEN	3x Blinken	Die Anlage befindet sich außerhalb des programmierten Endpositionenbereichs oder die Endpositionen sind noch nicht programmiert. – Endpositionen zunächst programmieren. – Tor über die Notbedienung in den programmierten Bereich zurücksetzen.
ERROR DREHFELD	4x Blinken	Das anliegende Drehfeld ist kein Rechts-Drehfeld. – Drehfeld überprüfen und ggf. ändern. → „7.1 Überprüfung der Abtriebsdrehrichtung / Fahrtrichtung“
ERROR KRAFT	5x Blinken	Die Kraftüberwachung hat angesprochen. – Tor auf mechanische Beeinträchtigungen prüfen.

Störung / Meldung	LED-Anzeige	Bemerkungen
ERROR LAUFZEIT	6x Blinken	Die programmierte Laufzeit ist überschritten worden. – Laufweg des Tores und Laufzeit überprüfen. – Laufzeit ggf. neu programmieren.
ERROR MSBUS	9x Blinken	Kommunikationsfehler zwischen Steuerung und angeschlossenem MS-BUS-Endgerät. – Kabel- und Steckverbindung überprüfen und ggf. austauschen.
WARTUNG	10 x Blinken	Das programmierte Wartungsintervall ist erreicht. – Wartungsintervall zurücksetzen oder neu definieren. → „10.2 Betriebsart Eingabe“ / Parameter WARTUNG
ERROR LASTTEIL	11 x Blinken	Das Lastschütz oder eines der Relais ist defekt. – Die Platine muss ausgetauscht werden.
ERROR SKS	Dauerlicht Fahrt nur in Totmann-Funktion	Schließkantensicherung fehlerhaft in AUF- oder ZU-Richtung. – Schließkantensicherung und Spiralkabel überprüfen, ggf. Übertragungssystem FUNK überprüfen.
ERROR LICHTS.	Dauerlicht Fahrt in ZU-Richtung nur in Totmann-Funktion	Die angeschlossene Lichtschranke weist eine permanente Störung auf. – Lichtschranke überprüfen (Funktion und Ausrichtung). – Verkabelung überprüfen.

12. Technische Daten

12.1 Mechanische und elektrische Daten

Abmessungen Gehäuse:	215 x 275 x 190 mm
Montage:	Senkrecht an der Wand; Mindesthöhe von 1.100 mm
Versorgung über L1, L2, L3, N, PE:	400V/3~ , 50/60Hz 230V/3~ , 50/60Hz
L1, N, PE:	230V/1~ , 50/60Hz
	Aufnahmeleistung max. 2.200W bei Versorgung 400V/3~
Absicherung:	10 A K-Charakteristik
Eigenverbrauch der Steuerung:	max. 750 mA
Steuerspannung:	24 V DC, max. 500 mA; abgesichert durch selbstrückstellende Sicherung für externe Sensorik
Steuereingänge:	24 V DC, alle Eingänge sind potentialfrei anzuschließen. Mindest-Signaldauer für Eingangsteuerbefehl >100 ms
Steuerausgänge:	24 V DC, max. 500 mA
RS485 A und B	Nur für elektronische Endschalter RS485 Pegel, abgeschlossen mit 120 Ω
Sicherheitskreis / Not-Halt:	Alle Eingänge unbedingt potentialfrei anschließen; bei Unterbrechung der Sicherheitskette ist keine elektrische Bewegung des Antriebes mehr möglich, auch nicht in Totmannschaltung
Eingang Sicherheitsleiste (Schutzniveau C):	Performance Level C für elektrische Sicherheitsleisten mit 8,2 kΩ Abschlusswiderstand und für dynamische optische Systeme
Lichtschanke (Schutzniveau D):	Falls die Lichtschanke als Schutzsystem nach Niveau D verwendet wird, muss deren Funktion regelmäßig, mindestens innerhalb von 6 Monaten geprüft werden. Marantec Zweidrahtlichtschranken sind selbsttestend, hier entfällt diese Anforderung.
Display (LCD):	Es darf nur ein original LCD-Monitor der Firma Marantec zum Einsatz kommen.

Relaisausgänge:	Werden induktive Lasten geschaltet (z. B. weitere Relais oder Bremsen), so müssen diese mit entsprechenden Entstörmaßnahmen (z. B. Freilaufdiode, Varistoren, RC-Glieder) ausgerüstet werden. Arbeitskontakt potentialfrei; min. 10 mA ; max. 230 V AC / 4A. <i>Einmal für Leistungsschaltung benutzte Kontakte können keine Kleinströme mehr schalten.</i>
Temperaturbereich:	Betrieb: -10°C ... +45°C Lagerung: -25°C ... +70°C
Luftfeuchte:	bis 80% nicht kondensierend
Vibrationen:	Schwingungsarme Montage, z.B. an einer gemauerten Wand
Schutzart	IP 65
Gewicht	ca. 1,8 kg

12.2 Kategorie und Performance-Level der sicheren Funktion gemäß EN ISO 13849-1

Funktion	Realisierung	MTTF _D Elektronik	MTTF _D Gesamt mit Ausgangs- schütz (1)	DC _{avg}	Kategorie	Performance Level
Not-Halt	Eingang Klemme X3, X6, X7, X11 Unterbricht Spannungsversorgung zu den Ausgangsrelais und Hauptschütz, unabhängig von der CPU. Rückmeldung zur CPU vorhanden.	1175 Jahre	191 Jahre	85,3%	3	D
Stopp Kreis	Eingang Klemme X3, X7 Unterbricht die Versorgung zum Hauptschütz. Meldung an CPU.	1175 Jahre	191 Jahre	-	B	B
Endpositions- erkennung durch Absolutwert- geber (2)	Eingang Klemme X11 Zur Positionsbestimmung und Endpositionserkennung. Sicherheit durch Plausibilitätsbetrachtung Fahrbefehl zu empfangenen Signalen.	1062 Jahre	188 Jahre	85,6%	2	D
Endpositions- erkennung durch Endpositions- schalter (2)	Eingang Klemme X15 Absicherung durch Laufzeitbegrenzung. Eingänge werden durch die CPU ausgewertet.	1248 Jahre	193 Jahre	85,5%	2	D
Lichtschranken- auswertung	Eingang Klemme X4 Impulsauswertung durch CPU. Fehler werden durch Plausibilitätsbetrachtung in der CPU erkannt. Die Frequenz muss zwischen 130 Hz bis 190 Hz liegen. Die Funktion wird durch Schalten der Versorgungsspannung (T117, IC111) der Lichtschranke vor jeder Fahrt und alle zwei Minuten in Ruhe getestet. Bei Aktivierung in Richtung ZU erfolgt ein Stopp oder das Reversieren des Tores.	1000 Jahre	186 Jahre	85,7%	2	D

DC_{avg}
MTTF_D

Durchschnittlicher Diagnosedeckungsgrad
Mittlere Zeit bis zum gefahrbringenden Ausfall

13. Wartung

WARNUNG!

Lebensgefahr durch Stromschlag!

 Vor Arbeiten an der Steuerung oder der Toranlage trennen Sie die Steuerung unbedingt von der Stromversorgung. Stellen Sie sicher, dass während der Arbeiten die Stromversorgung unterbrochen bleibt.

Die Steuerung CS 310 ist wartungsfrei.

Die Steuerung CS 310 muss mindestens einmal im Jahr überprüft werden.

ACHTUNG!

Sachschaden durch unsachgemäße Prüfung der Steuerung!

Um Beschädigungen an Steuerung, Antrieb und Tor zu vermeiden, müssen die folgenden Punkte zutreffen:

- Die Prüfung darf nur von qualifizierten, geschulten und autorisierten Personen durchgeführt werden.
 - Verschlissene oder defekte Teile müssen ausgetauscht und fachgerecht entsorgt werden.
 - Es dürfen nur zugelassene Originalteile montiert werden.
 - Die Prüfergebnisse müssen im Prüfbuch der Toranlage dokumentiert werden.
-  Prüfen Sie alle elektrischen Leitungen und das Gehäuse auf Beschädigungen. Ein defektes Kabel muss umgehend ausgetauscht werden.

14. Herstellererklärung

Marantec GmbH & Co.KG
Remser Brook 11
D - 33428 Marienfeld

Einbauerklärung

im Sinne der Maschinenrichtlinie 2006/42/EG für den Einbau einer unvollständigen Maschine gemäß Anhang II, Teil 1B

Konformitätserklärung

im Sinne der Richtlinien:

- Elektromagnetische Verträglichkeit 2014/30/EU
- RoHs 2011/65/EU + 2015/863/EU + 2017/2102/EU

Hiermit erklären wir, dass das nachfolgend aufgeführte Produkt

Produktbezeichnung : **Torsteuerung**
Typenbezeichnung : **CS 310**

als unvollständige Maschine ausschließlich für den Einbau in einer Toranlage bestimmt ist und in Übereinstimmung mit folgenden Richtlinien entwickelt, konstruiert und gefertigt wurde :

- Richtlinie Maschinen 2006/42/EG
- Richtlinie Elektromagnetische Verträglichkeit 2014/30/EU
- Richtlinie RoHs 2011/65/EU + 2015/863/EU + 2017/2102/EU

Darüber hinaus werden die Anforderungen der Richtlinie Niederspannung 2014/35/EU gemäß Anhang I Teil 1.5.1 der Richtlinie Maschinen 2006/42/EG erfüllt.

Angewandte und herangezogene Normen :

- | | |
|----------------|--|
| EN 12453 | Tore - Nutzungssicherheit kraftbetätigter Tore: Anforderungen und Prüfverfahren |
| EN 12978 | Türen und Tore - Schutzeinrichtungen für kraftbetätigte Türen und Tore: Anforderungen und Prüfverfahren |
| EN ISO 13849-1 | Sicherheit von Maschinen - Sicherheitsbezogene Teile von Steuerungen - Teil 1: Allgemeine Gestaltungsleitsätze |
| EN 60335-1 | Sicherheit elektrischer Geräte für den Hausgebrauch und ähnliche Zwecke - Teil 1: Allgemeine Anforderungen |

- | | |
|----------------|---|
| EN 60335-2-103 | Sicherheit elektrischer Geräte für den Hausgebrauch und ähnliche Zwecke - Teil 2-103: Besondere Anforderungen für Antriebe für Tore, Türen und Fenster |
| EN 61000-6-2 | Elektromagnetische Verträglichkeit (EMV) — Teil 6-2: Fachgrundnormen — Störfestigkeit für Industriebereiche |
| EN 61000-6-3 | Elektromagnetische Verträglichkeit (EMV) — Teil 6-3: Fachgrundnormen — Störaussendung für Wohnbereich, Geschäfts- und Gewerbebereiche sowie Kleinbetriebe |

Die speziellen technischen Unterlagen wurden gemäß Anhang VII Teil B der Maschinenrichtlinie (2006/42/EG) erstellt. Wir verpflichten uns, diese den Marktüberwachungsbehörden auf begründetes Verlangen innerhalb einer angemessenen Zeit in elektronischer Form zu übermitteln.

Bevollmächtigter für die Zusammenstellung der technischen Unterlagen :

Marantec GmbH & Co. KG - Remser Brook 11 -
33428 Marienfeld - Germany

Unvollständige Maschinen im Sinne der EG-Richtlinie 2006/42/EG sind nur dazu bestimmt, in andere Maschinen oder in andere unvollständige Maschinen oder Anlagen eingebaut oder mit ihnen zusammengefügt zu werden, um zusammen mit ihnen eine Maschine im Sinne der oben genannten Richtlinie zu bilden. Deshalb darf dieses Produkt erst dann in Betrieb genommen werden, wenn festgestellt wurde, dass die gesamte Maschine / Anlage, in der es eingebaut wurde, den Bestimmungen der oben genannten EG-Richtlinie entspricht.

Bei einer nicht mit uns abgestimmten Änderung des Produktes verliert diese Erklärung ihre Gültigkeit.

Marienfeld, den 01.06.2020



Michael Hörmann, Geschäftsleitung

15. Anhang

15.1 Übersicht der Anschlüsse

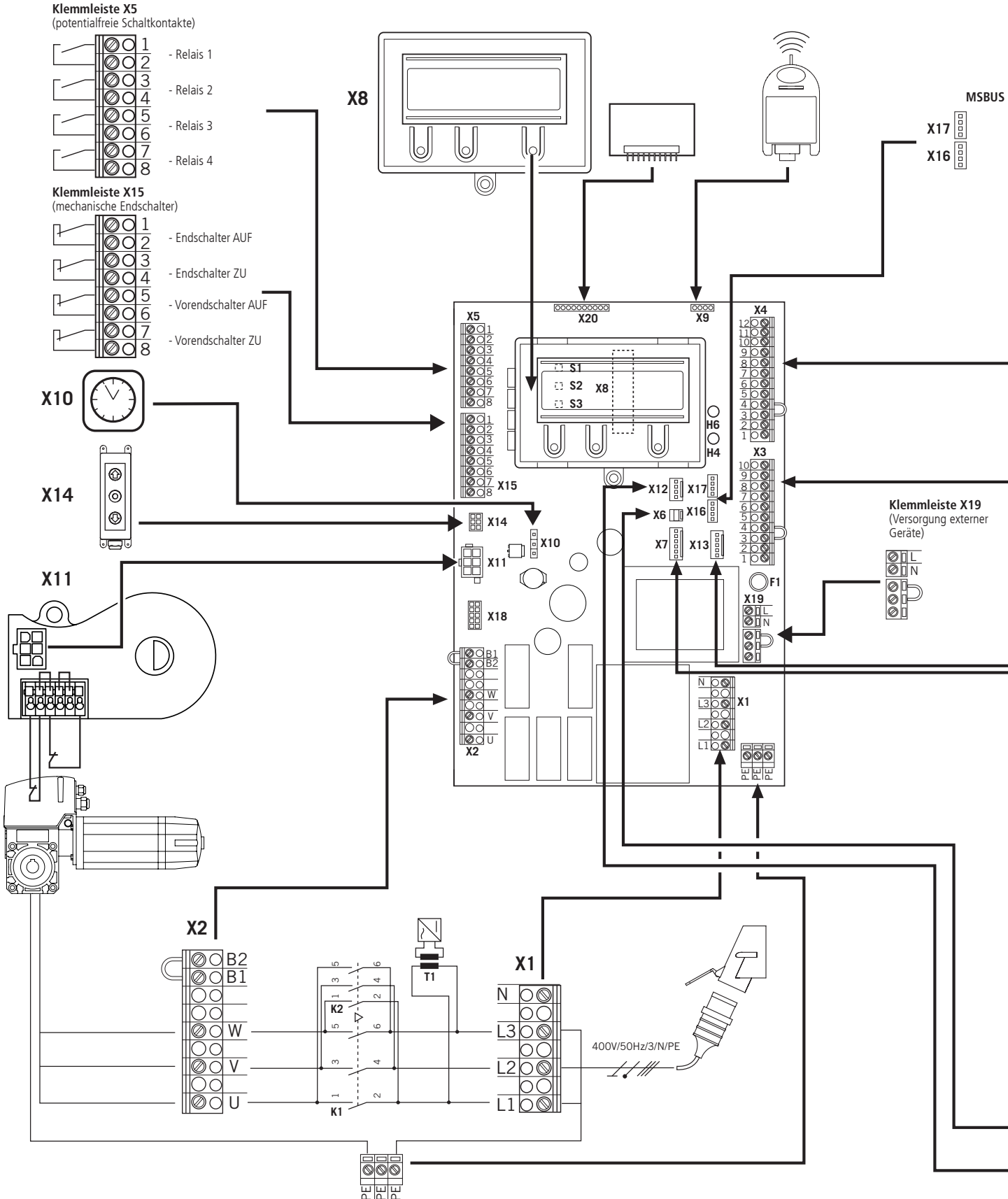

Klemmleiste X4
(für opto-elektronische Schließkantsicherung)

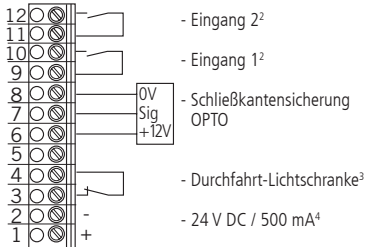

Klemmleiste X4
(für 8,2 kΩ-Schließkantsicherung)

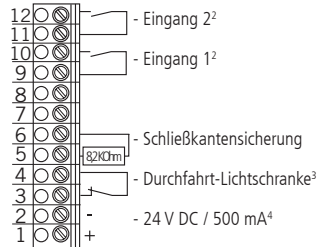

Klemmleiste X4
(für pneumatische Schließkantsicherung - DW)

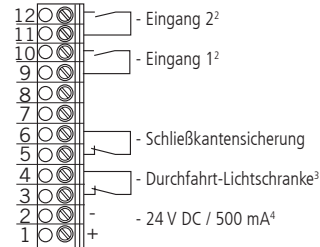

Klemmleiste X4
(für Lichtschranke 3-Draht PNP oder NPN)

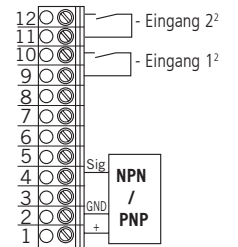

X4

X3

Klemmleiste X3
(Belegung)

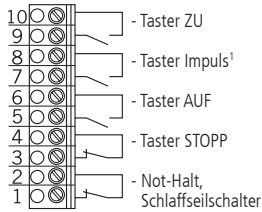

Taster AUF / STOPP / ZU
(6-Ader Lösung)

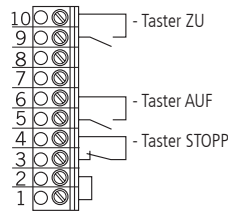

Taster AUF / STOPP / ZU
(4-Ader Lösung)

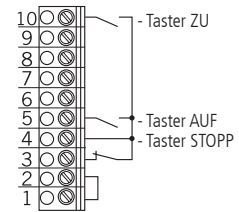

Impulstaster
(Folgesteuerung)

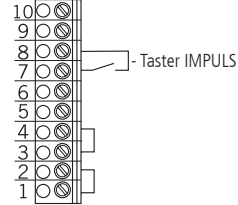

Schlüsselschalter AUF / ZU

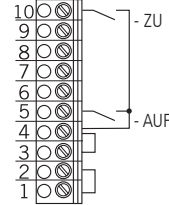

X13

Deckeltaster CS

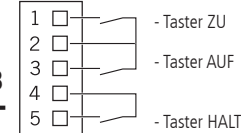

X7

Deckeltaster KDT

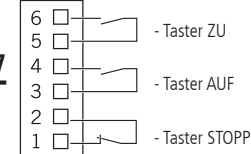

X6

Interner EIN/AUS-Schalter

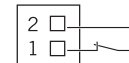

X12

Externer Funk

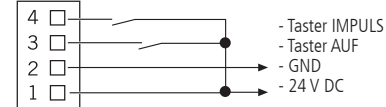

- ¹ Folgesteuerung
- ² Taster oder Umschalter
- ³ wirkt in Abwärtsrichtung
- ⁴ für externe Schaltgeräte (Anschluss an Klemme 1 und 2)

ws: weiß
gr: grün
br: braun

Anhang

15.2 Messpunkte Sicherheitskreis

15.2 / 1

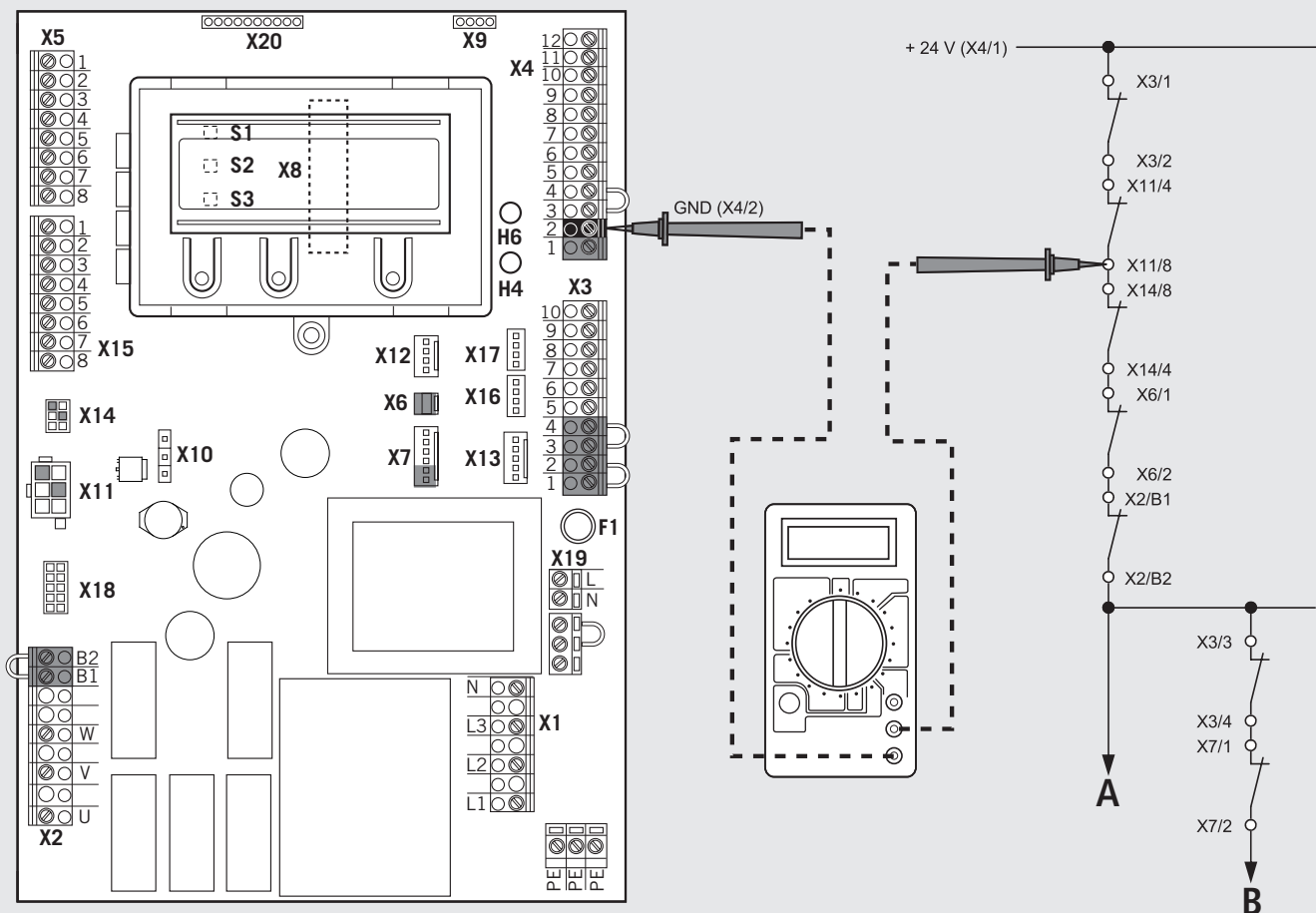

HINWEIS:

Der Messbereich muss für 24 V-DC eingestellt werden.

- A Not-Halt
- B Stopp

 Messen Sie an allen Messpunkten des Diagramms, um die Unterbrechung zu lokalisieren.

