



# Notice d'instructions

Mise à jour : 06.2014

Barrière de parking

**Parc 300**

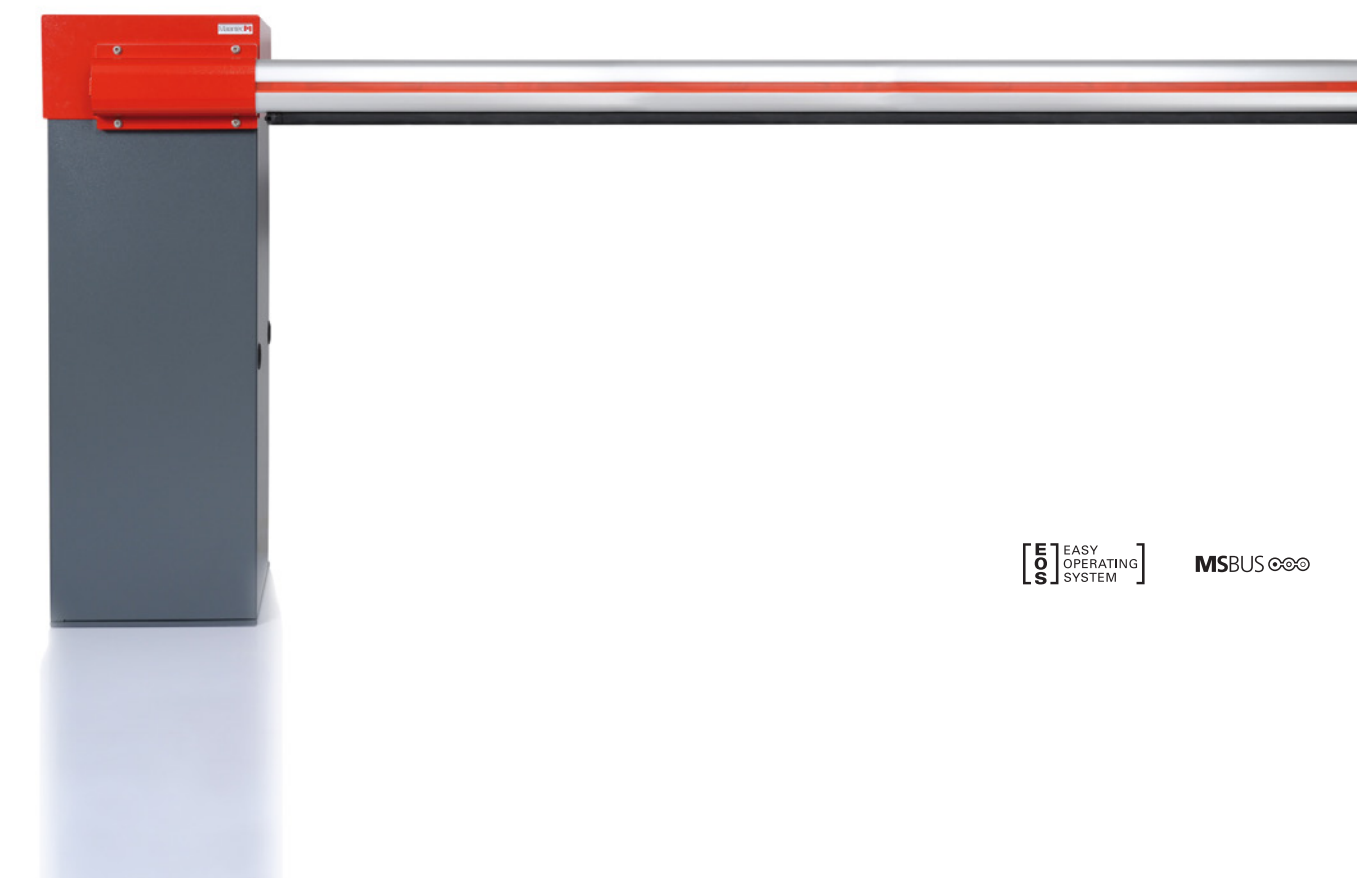

[ E ] EASY  
[ O ] OPERATING  
[ S ] SYSTEM

MSBUS 

## Table des matières

<b>1.</b>	<b>Consignes générales de sécurité</b> .....	<b>3</b>
1.1	Utilisation prévue .....	3
1.2	Groupe cible .....	3
1.3	Garantie .....	3
<b>2.</b>	<b>Contenu de la livraison</b> .....	<b>4</b>
<b>3.</b>	<b>Système de barrière</b> .....	<b>5</b>
<b>4.</b>	<b>Montage</b> .....	<b>5</b>
4.1	Préparation du montage .....	5
4.2	Plan de fondation .....	6
4.3	Montage du boîtier de la barrière de parking .....	6
4.4	Montage de la lisse de barrière .....	7
4.5	Montage du set de ressorts .....	7
4.6	Montage au sol de la barrière .....	8
4.7	Ouverture de la commande .....	9
4.8	Connexion à l'unité de commande .....	9
4.9	Fin du montage .....	9
<b>5.</b>	<b>Utilisation</b> .....	<b>10</b>
5.1	Systèmes de commande .....	10
5.2	Utilisation de secours .....	10
<b>6.</b>	<b>Maintenance</b> .....	<b>11</b>
<b>7.</b>	<b>Démontage</b> .....	<b>11</b>
<b>8.</b>	<b>Élimination</b> .....	<b>11</b>
<b>9.</b>	<b>Élimination des pannes</b> .....	<b>11</b>
<b>10.</b>	<b>Annexe</b> .....	<b>12</b>
10.1	Caractéristiques techniques .....	12
10.2	Déclaration d'incorporation / Déclaration de performance 01/2013 .....	13

### **DANGER !**

#### **CONSIGNES DE SÉCURITÉ IMPORTANTES :**

ATTENTION – POUR LA SÉCURITÉ DES PERSONNES, IL EST VITAL D'OBSERVER TOUTES LES INSTRUCTIONS.  
VEUILLEZ GARDER CES INSTRUCTIONS.

#### **INSTRUCTIONS IMPORTANTES POUR LE MONTAGE :**

ATTENTION – UN MONTAGE INCORRECT PEUT ÊTRE SOURCE DE BLESSURES GRAVES – OBSERVER TOUTES LES INSTRUCTIONS DE MONTAGE.

## Concernant ce document

- Notice originale
- Partie du produit.
- A lire et conserver obligatoirement.
- Tous droits d'auteur réservés.
- Toute reproduction, même partielle, est interdite sans notre autorisation.
- Sous réserve de modifications servant au progrès technique.
- Toutes les dimensions en millimètres.
- Les illustrations ne correspondent pas exactement aux dimensions.

### Explication des symboles

#### **DANGER !**

Consigne de sécurité attirant l'attention sur un danger entraînant immédiatement la mort ou de graves blessures.

#### **AVERTISSEMENT !**

Consigne de sécurité attirant l'attention sur un danger pouvant entraîner la mort ou de graves blessures.

#### **ATTENTION !**

Consigne de sécurité attirant l'attention sur un danger pouvant entraîner des blessures légères ou moyennement graves.

#### **AVIS**

Consigne de sécurité attirant l'attention sur un danger pouvant entraîner l'endommagement ou la destruction du produit.

#### **CONTRÔLE**

Attire l'attention sur un contrôle à effectuer.

#### **RÉFÉRENCE**

Renvoi à des documents spéciaux qui doivent être observés.

- Mesure à prendre

- Liste, énumération

→ Renvoi à d'autres passages de ce document

 Réglage usine

# 1. Consignes générales de sécurité

## DANGER !

### **Danger de mort en cas de non-respect de la documentation !**

- Respectez toutes les consignes de sécurité dans le présent document.

## 1.1 Utilisation prévue

- Le système de barrière convient uniquement à un montage dans les zones d'accès à des installations industrielles ou privées.
- Le système de barrière régule l'entrée et la sortie des marchandises et des véhicules, qu'ils soient conduits ou commandés par des personnes.
- Les personnes ou les objets ne doivent en aucun cas être soulevés à l'aide du système de barrière.

Pour le produit Parc 300 les points suivants s'appliquent :

- Le système de barrière doit uniquement être équipé avec des lisses de barrière et des ressorts d'équilibrage agréés et fournis par le fabricant.
  - Le système de barrière doit uniquement être utilisé avec un support de lisse approprié.
  - Il est nécessaire d'observer les indications suivantes :
    - Cycles de mouvement maximum par jour
- « 10.1 Caractéristiques techniques »

## 1.2 Groupe cible

- Installation, raccordement et mise en service : par un personnel spécialisé, qualifié et formé.
- Utilisation, contrôle et maintenance : exploitant du dispositif de barrière.

Exigences envers le personnel spécialisé, qualifié et formé :

- Connaissance des règles générales et spécifiques de sécurité et de prévention des accidents.
- Connaissances des règles se rapportant à l'électrotechnique.
- Formation à l'utilisation et l'entretien de l'équipement de sécurité adéquat.
- Formation adéquate et surveillance par un électricien qualifié.
- Capacité de reconnaître les dangers qui peuvent être causés par l'électricité.
- Connaissances dans l'application des normes suivantes
  - EN 12635 (« Portes - Installation et utilisation »),
  - EN 12453 (« Portes - Sécurité à l'utilisation des portes motorisées - Exigences »),
  - EN 12445 (« Portes - Sécurité à l'utilisation des portes motorisées - Procédure de contrôle »).

Exigences envers l'exploitant du système de barrière :

- Connaissance et conservation de la notice d'instructions.
- Connaissance des règles générales de sécurité et de prévention des accidents.

## 1.3 Garantie

Le produit est fabriqué conformément aux règles et normes mentionnées dans la déclaration de conformité et du fabricant. Le produit a quitté l'usine dans un état de sécurité parfait.

Le fabricant décline toute responsabilité en cas d'endommagements résultant des cas suivants. La garantie du produit et des accessoires perd sa validité en cas de :

- Non-respect de cette notice d'utilisation.
- Utilisation non conforme et maniement inapproprié.
- Intervention d'un personnel non qualifié.
- Transformations ou modifications du produit.
- Utilisation de pièces de rechange qui n'ont pas été fabriquées ou autorisées par le fabricant.

Les piles, les accus, les fusibles et les ampoules sont exclus de la garantie.









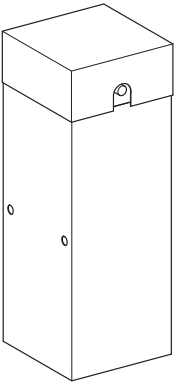

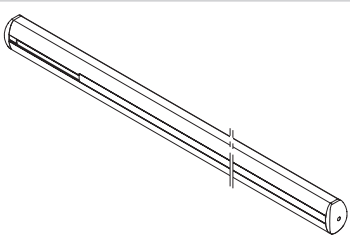
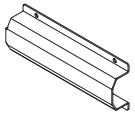

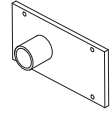
### **Vous trouverez d'autres consignes de sécurité dans les différentes parties pertinentes de ce document.**

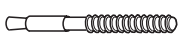
- « 4. Montage »
- « 5. Utilisation »
- « 6. Maintenance »
- « 7. Démontage »

## 2. Contenu de la livraison

### Volume standard de livraison

Pos.	Opérateur	
1		1x

Pos.	Accessoires	
2		1x
3		1x
4		1x
5		1x
6		2x
7		4x
8		4x
9		4x
10		4x
11		5x
12		1x
13		1x
14		1x

Longueurs possibles de la lisse de barrière : 3, 4, 5 et 6 m.  
Longueurs spéciales sur demande.

### Accessoires (en option)

2 / 1



2 / 2

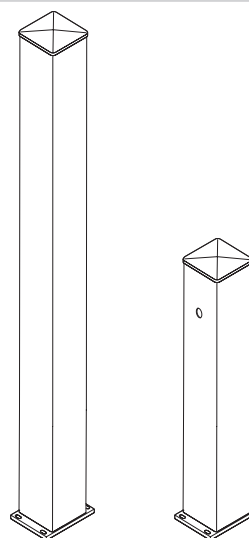

2 / 3

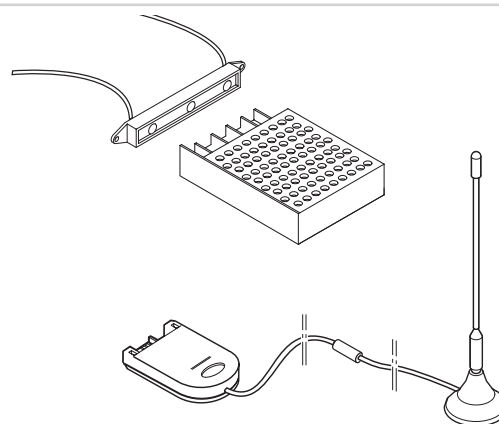

## 3. Système de barrière

3 / 1

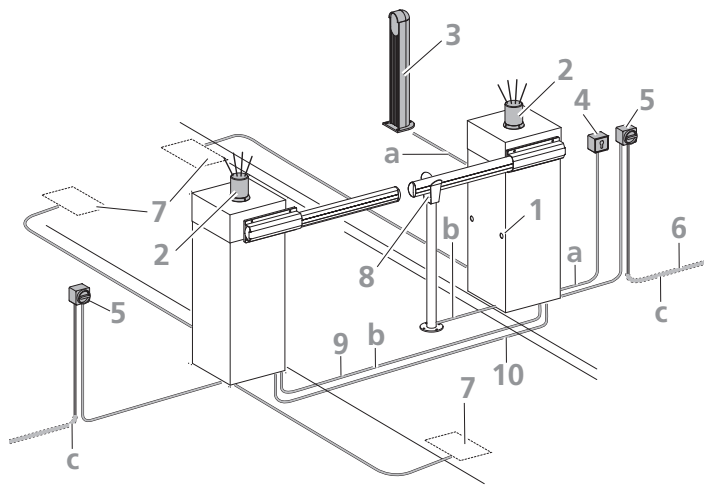

Le système de barrière est présenté tel un exemple et peut différer selon le type de barrière et les équipements. L'installation sur l'image se compose des éléments suivants :

- 1 Cellule photo
- 2 Feu de signalisation
- 3 Digicodeur, transpondeur, monnayeur
- 4 Contacteur à clé
- 5 Interrupteur principal (dispositif de coupure)
- 6 Câble d'alimentation
- 7 Boucles d'induction
- 8 Verrouillage magnétique
- 9 Câble de connexion des feux de signalisation (pour clignotement synchrone)
- 10 Câble MS-Bus (à quatre pôles)

Sections de câble :

- a  $2 \times 0,5 \text{ mm}^2$
- b  $2 \times 0,75 \text{ mm}^2$
- c  $3 \times 1,5 \text{ mm}^2$

### RÉFÉRENCE

Pour le montage et le câblage des capteurs de la porte, des éléments de commande et de sécurité, il est nécessaire de tenir compte des instructions correspondantes.

## 4. Montage

### DANGER !

#### Danger de mort par électrocution !

- Veuillez couper l'alimentation électrique de l'opérateur avant d'effectuer les travaux de câblage. Veuillez-vous assurer que l'alimentation électrique reste bien coupée pendant les travaux de câblage.
- Observez les règles de protection locales.
- Veuillez impérativement séparer dans des gaines différentes les câbles d'asservissement des câbles d'alimentation du moteur. La tension de commande est de 24 V DC.

### AVIS

#### Domages matériels dus à un montage incorrect de l'opérateur !

Afin d'éviter toute erreur de montage et tout endommagement sur le système de barrière de parking, il est nécessaire de procéder au montage en tenant compte des instructions de montage suivantes.

- Montez tous les émetteurs d'impulsions et les dispositifs de commande (par ex. digicodeur radio) à proximité de la porte et à une distance sûre des éléments mobiles de la porte. Une hauteur de montage minimum de 1,05 mètre est à respecter.
- Utilisez uniquement un matériel de fixation qui correspond à la surface présente.

### 4.1 Préparation du montage

Les opérations suivantes doivent être effectuées avant de commencer le montage :

#### Contenu de la livraison

- Vérifiez si la livraison est complète.
- Assurez-vous que les accessoires requis pour le montage soient tous présents.

#### Système de barrière

- Assurez-vous que le dispositif de barrière soit équipé d'une alimentation électrique et d'un dispositif de coupure appropriés. La section minimale du câble de masse est de  $3 \times 1,5 \text{ mm}^2$ .
- Assurez-vous que seuls les câbles convenant à une utilisation extérieure soient utilisés (résistance au froid, résistance aux UV).
- Veuillez-vous assurer qu'une fondation appropriée soit à disposition.  
→ « 4.2 Plan de fondation »
- Veuillez-vous assurer, une fois le montage terminé, qu'aucun élément du dispositif de barrière ne fasse saillie sur les voies piétonnes ou sur les rues.
- Protégez si possible le dispositif de barrière avec des bordures de trottoir et des bornes de protection pour piétons.

### RÉFÉRENCE

Il est nécessaire d'observer les différents documents correspondants lors de l'utilisation et le montage des accessoires.

## 4.2 Plan de fondation

### AVIS

#### Endommagement possible de la fondation !

Une fondation réalisée de façon inappropriée peut entraîner la destruction du dispositif !

- Veillez à ce que la fondation présente les dimensions minimales requises.
- Ne procédez à la suite du montage que lorsque la fondation a durci.

4.2 / 1

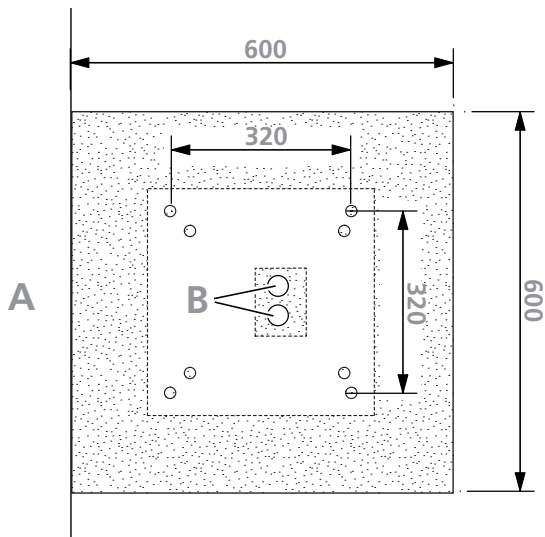

A Voie de roulement

B Passage des câbles d'alimentation et des fils d'asservissement

La profondeur de la fondation doit être d'au moins 800 mm.

## 4.3 Montage du boîtier de la barrière de parking

### CONTRÔLE

- Vérifiez si la fondation répond bien aux prescriptions correspondantes et si elle a entièrement durci.

4.3 / 1

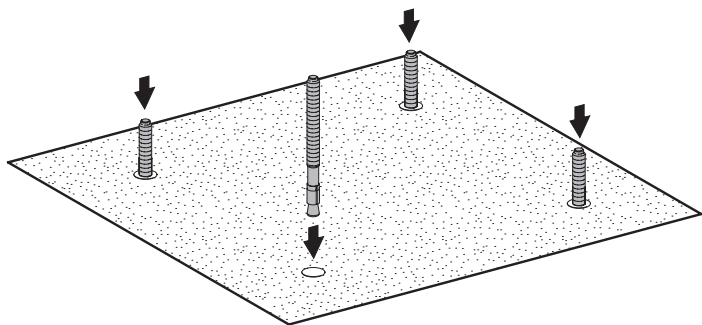

4.3 / 2

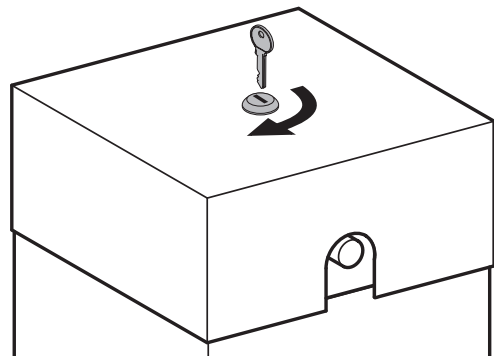

4.3 / 3

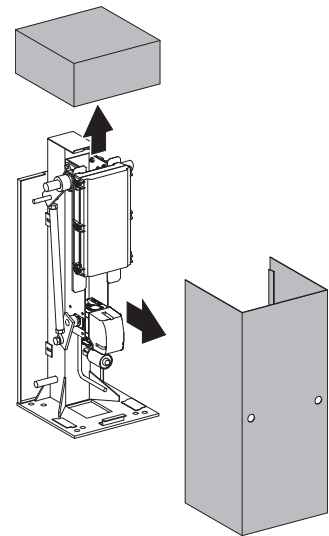

4.3 / 4

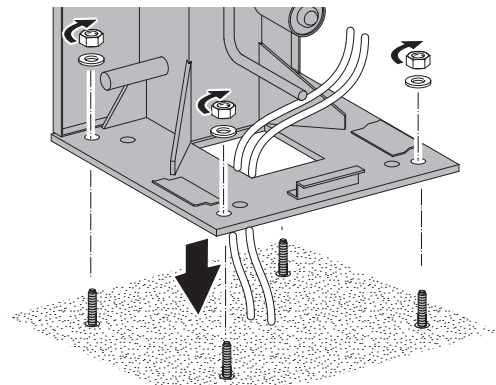

- Ne serrez les vis que légèrement car il vous faudra réajuster le boîtier par la suite.

## 4.4 Montage de la lisse de barrière

### **⚠ AVERTISSEMENT !**

#### **La chute d'éléments peut provoquer des blessures graves !**

- Prenez les mesures nécessaires pour empêcher une chute de la lisse de barrière jusqu'à ce qu'elle soit fixée.
- Montez toujours la lisse de barrière avec deux personnes.

La lisse de barrière peut être montée sur le côté gauche ou le côté droit. Sur l'illustration, le montage est à droite.

- Déverrouillez l'opérateur.
- « 5.2 Utilisation de secours »

4.4 / 1

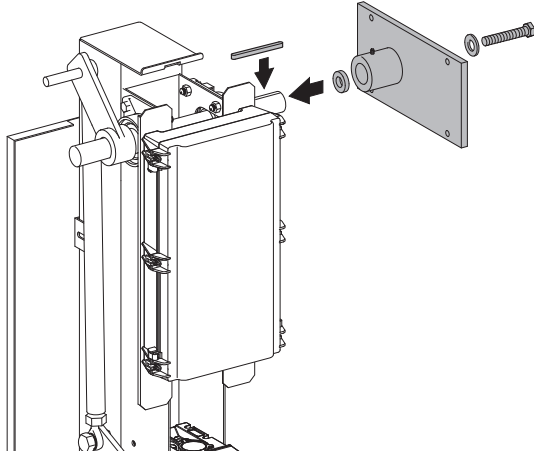

4.4 / 2

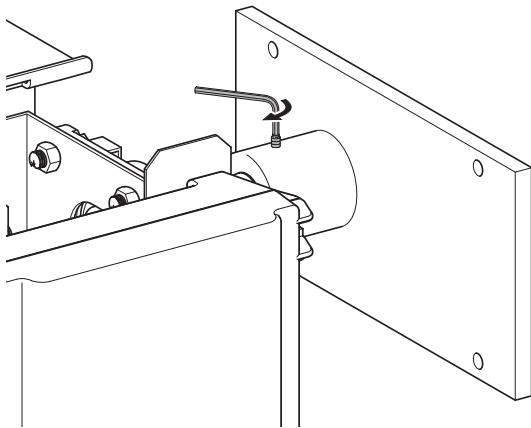

4.4 / 3

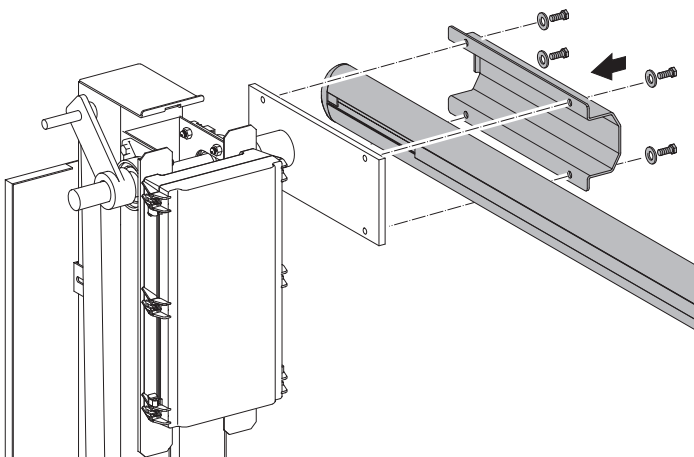

4.4 / 4

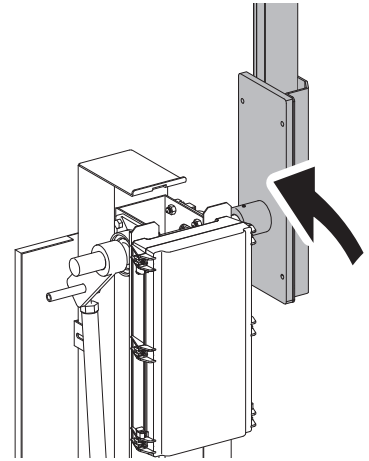

- Verrouillez l'opérateur.
- « 5.2 Utilisation de secours »

## 4.5 Montage du set de ressorts

### **⚠ DANGER !**

#### **La chute de la lisse de barrière peut provoquer des blessures mortelles !**

- Sécurisez la lisse de barrière en position verticale avant le montage.

4.5 / 1

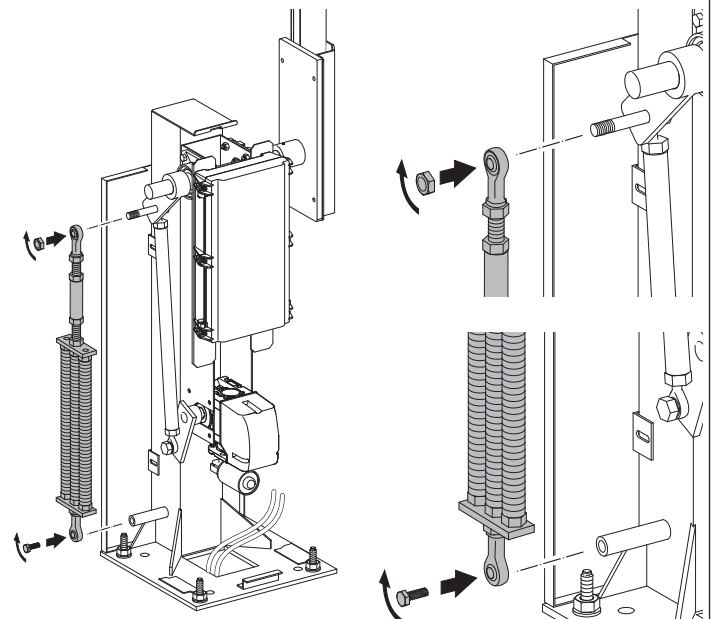

- Déverrouillez l'opérateur.
- « 5.2 Utilisation de secours »

4.5 / 2

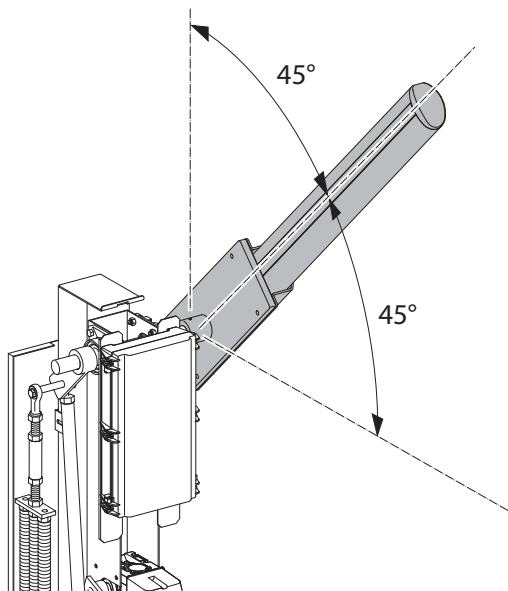

La tension des ressorts doit être réglée de telle sorte que la lisse de la barrière s'arrête en auto-maintien lors d'une ouverture à moitié de la lisse.

- Contrôlez la tension des ressorts.

4.5 / 3

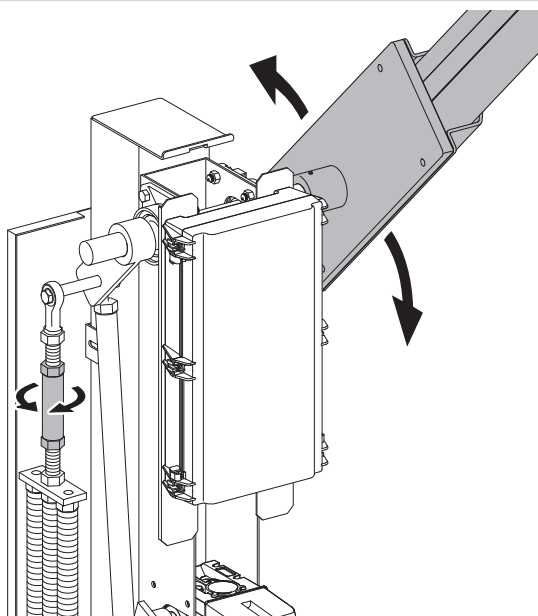

L'ajustage de la tension des ressorts se fait avec la vis de réglage.

- Ajustez la tension des ressorts si nécessaire.

Lorsque la tension des ressorts est correctement réglée :

- Déplacez la lisse de barrière en position horizontale.
- Verrouillez l'opérateur.

→ « 5.2 Utilisation de secours »

## 4.6 Montage au sol de la barrière

4.6 / 1

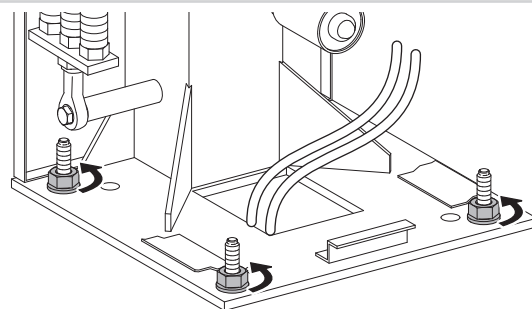

- Desserrez légèrement les vis de la fondation pour pouvoir ajuster le boîtier.

4.6 / 2

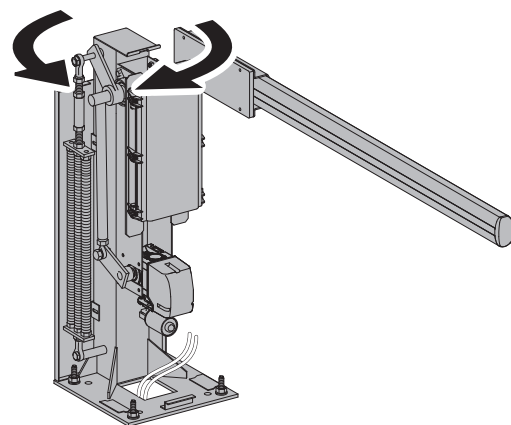

- Placez la barrière dans la position souhaitée.

4.6 / 3

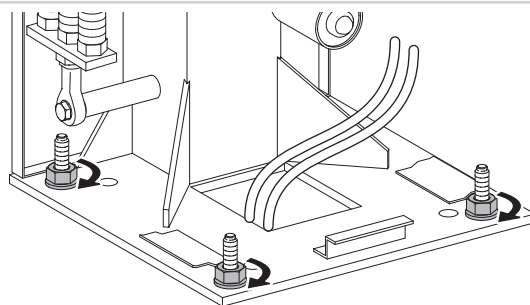

- Vissez fermement le boîtier au sol.



## 4.7 Ouverture de la commande

4.7 / 1

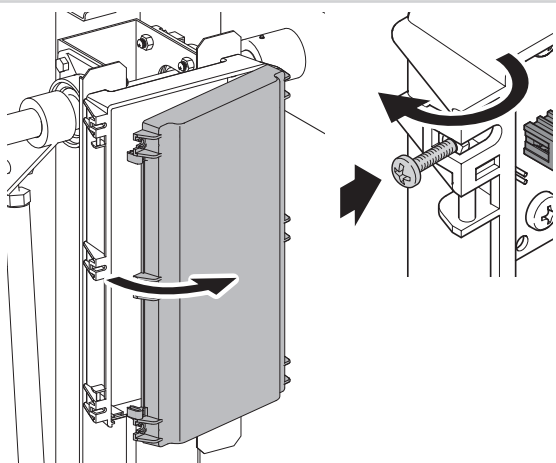

## 4.8 Connexion à l'unité de commande

Pour faire fonctionner le système de barrière, il doit être raccordé à une commande appropriée.

### RÉFÉRENCE

Il est nécessaire d'observer la documentation correspondante lors de la connexion à la commande.

## 4.9 Fin du montage

4.9 / 1

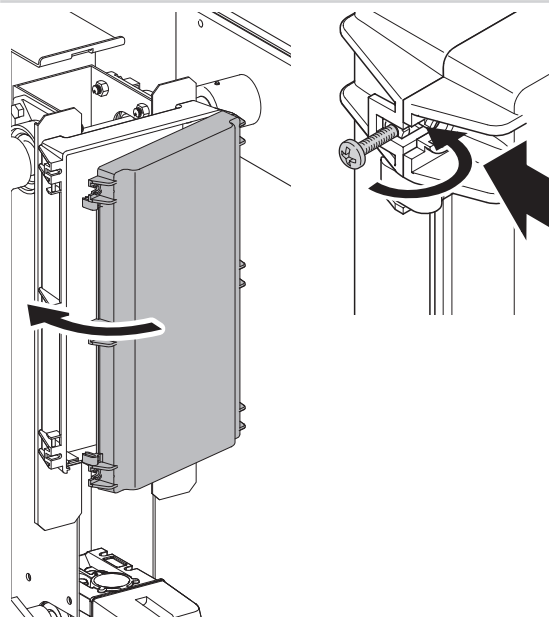

4.9 / 2

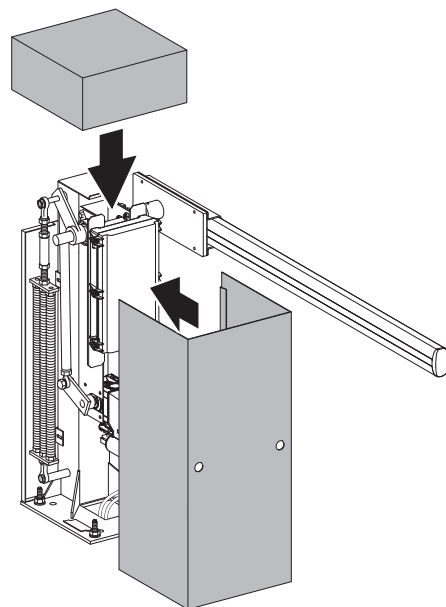

4.9 / 3

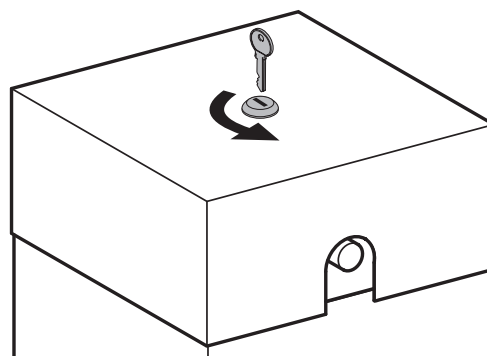

## 5. Utilisation

### AVERTISSEMENT !

#### Risque de blessure par un actionnement incontrôlé de la barrière !

- Assurez-vous, avant d'actionner la commande ou l'émetteur portable, qu'aucune personne ou qu'aucun objet ne se trouve dans la zone de mouvement de la barrière.
- Prenez les mesures nécessaires pour que la commande et l'émetteur portable ne puissent pas être utilisés par des enfants ou des personnes non autorisées.
- Prenez les mesures nécessaires pour que l'émetteur portable ne puisse pas être actionné par mégarde (par ex. : ne pas le laisser dans la poche d'un pantalon).

### 5.1 Systèmes de commande

Le système de barrière peut être actionné via les systèmes suivants :

- Digicodeur
- Transpondeur
- Monnayeur
- Boucle d'induction
- Émetteur portable / Technologie sans fil

#### RÉFÉRENCE

Il est nécessaire d'observer les instructions correspondantes pour l'utilisation des éléments de commande.

## 5.2 Utilisation de secours

### ATTENTION !

#### Risque de blessure par des mouvements incontrôlés de la barrière !

L'actionnement du déverrouillage peut entraîner des mouvements incontrôlés de la barrière :

- Lorsque les ressorts sont faibles ou cassés.
- Lorsque la barrière n'est pas en équilibre.
- Manœuvrez la barrière avec prudence lorsqu'elle est déverrouillée et seulement à une vitesse modérée !

5.2 / 1

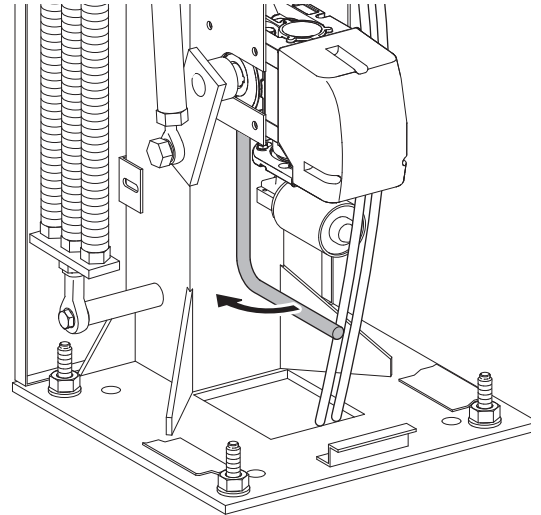

5.2 / 2

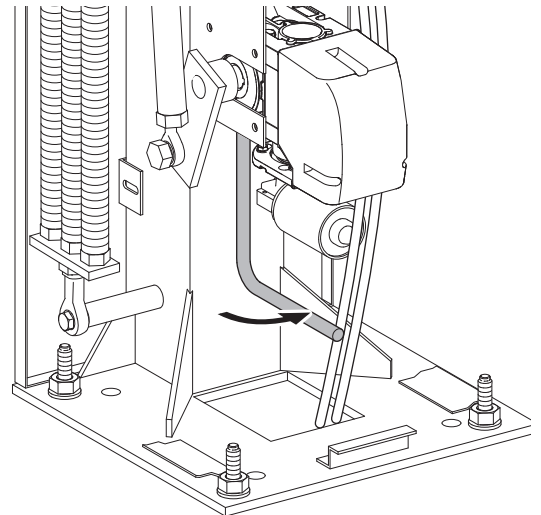

## 6. Maintenance

### DANGER !

#### **La chute de la lisse de barrière peut provoquer des blessures mortelles !**

- Sécurisez la lisse de barrière en position verticale avant la maintenance.

Afin d'assurer un fonctionnement irréprochable, le système de barrière doit être régulièrement contrôlé et remis en état si besoin est. L'opérateur doit toujours être mis hors tension avant d'intervenir sur la barrière.

#### **Contrôle :**

- Vérifiez une fois par mois si l'opérateur inverse bien son sens de marche dès que la barrière touche un obstacle. Pour ce faire, placez un obstacle de 1500 mm de haut dans la zone de mouvement de la barrière.
- Vérifiez le réglage de l'arrêt automatique en OUVERTURE et FERMETURE.
- Vérifiez toutes les pièces mobiles de la barrière.
- Vérifiez si le système de barrière présente d'éventuelles traces d'usure ou des dommages.
- Vérifiez manuellement la souplesse de mouvement de la barrière.

#### **Maintenance**

Afin de garantir le bon fonctionnement du dispositif, il est nécessaire de remplacer le set de ressorts en respectant les intervalles suivants :

- Longueur de lisse 4 m et 5 m                                    tous les 200.000 cycles
- Longueur de lisse 6 m    tous les 80.000 cycles

#### **Entretien**

### DANGER !

#### **Danger de mort par décharge électrique !**

- Veuillez impérativement couper la barrière de l'alimentation électrique avant de procéder au nettoyage. Assurez-vous pendant les travaux de nettoyage que l'alimentation en courant est bien interrompue.

### AVIS

#### **Dommages matériels en cas de manipulation incorrecte !**

Pour le nettoyage de l'opérateur, n'utilisez en aucun cas : un jet d'eau direct, un nettoyeur haute pression, des acides ou lessives.

- Nettoyez le boîtier depuis l'extérieur à l'aide d'un chiffon doux, humide et sans peluches.

En cas d'encrassements importants, il est possible de nettoyer le boîtier avec un produit nettoyant non agressif.

## 7. Démontage

### DANGER !

#### **Danger de mort par décharge électrique !**

- Avant le démontage, veuillez impérativement couper la barrière de l'alimentation électrique. Assurez-vous pendant le démontage que l'alimentation en courant est bien interrompue.

### AVERTISSEMENT !

#### **Blessures graves possibles en cas de démontage inapproprié !**

- Observez toutes les prescriptions en vigueur en matière de sécurité au travail.

Le démontage doit être réalisé par une personne compétente dans le sens inverse du montage.

## 8. Élimination

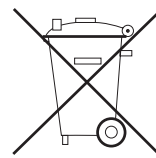

Les appareils usagés et les batteries ne doivent pas être jetés avec les déchets domestiques !

- Éliminez les appareils usagés en les amenant à un point de collecte pour appareils ménagers usagés ou à votre point de vente spécialisé.
- Éliminez les batteries usagées dans un conteneur prévu à cet effet ou dans un point de vente spécialisé.
- Éliminez les matériaux d'emballage en les jetant dans les conteneurs de collecte pour carton, papier et plastiques.

## 9. Élimination des pannes

### RÉFÉRENCE

Veuillez observer la documentation de la commande pour l'élimination des pannes.

## 10. Annexe

### 10.1 Caractéristiques techniques

#### Caractéristiques électriques

Tension nominale, écarts possibles suivant les pays	V	230 / 260
Fréquence nominale	Hz	50 / 60
Absorption de courant	A	1,1
Consommation en fonctionnement*	kW	0,25
Consommation en veille*	W	env. 3,2
Durée de mise en service	ED	90%
Tension de commande	V DC	24
Protection du groupe-moteur		IP 65
Classe de protection		II

\* sans accessoires connectés

#### Caractéristiques mécaniques

Temps d'ouverture, spécifique à la barrière	s	8 – 15
Cycles de mouvement par jour		
– Longueur de la lisse jusqu'à 4 m	max/	1.000
– Longueur de la lisse à partir de 4 m	jour	750

#### Données d'environnement

Dimensions du dispositif de barrière :

- A Longueur de la lisse de barrière
- B Longueur de blocage = Longueur de la lisse de barrière – 300
- C Fixation de la cellule photo

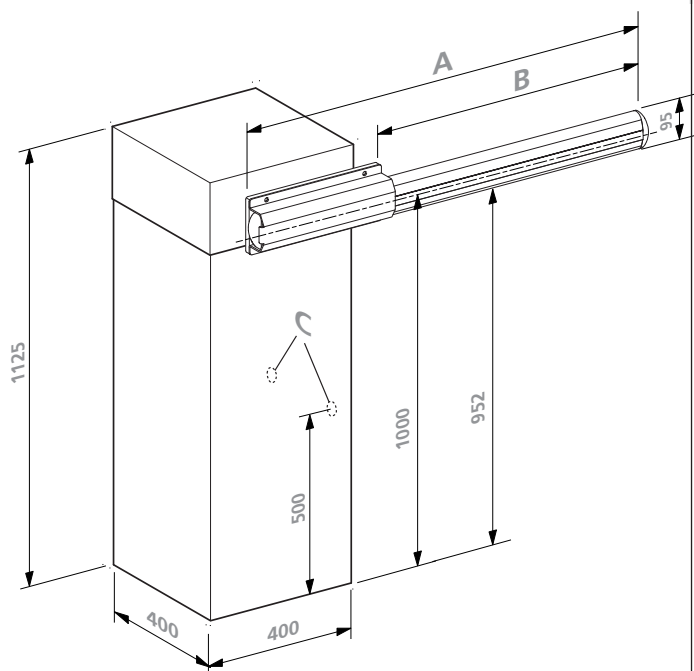

#### Données d'environnement

Poids (total)	kg	92
Niveau de pression acoustique	dB(A)	< 70

Plage de températures

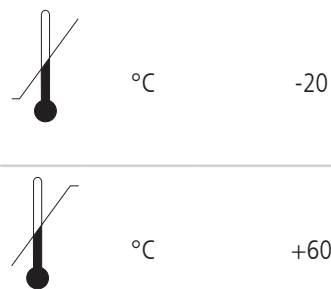

#### Contenu de la livraison

- Technologie du point de référence
- Démarrage progressif / Arrêt progressif
- Arrêt automatique
- Arrêt sur obstacle
- Protection sous-tension
- Limitation du temps de marche
- Fins de course électroniques
- Branchements pour contacteurs à boutons, à clés et digicodeurs
- Signalisation des défauts

#### Accessoires

- Antenne Digital 178
- Cellules photo
- Déverrouillage pompiers
- Éclairage LED de la lisse
- Poteau de soutien à fourche
- Bouton-poussoir
- Contacteur à clé
- Digicodeur
- Électronique Master / Slave
- Monnayeur
- Verrouillage magnétique
- Clignotement synchrone de l'éclairage LED

## 10.2 Déclaration d'incorporation / Déclaration de performance 01/2013

Nous déclarons par la présente que le produit désigné ci-après correspond dans le modèle que nous avons mis sur le marché et du fait de sa conception et de sa construction aux exigences fondamentales de la directive relative aux machines (2006/42/CE).

La présente déclaration devient caduque dès que les produits ont été modifiés sans que nous n'ayons été concertés.

**Produit : Système de barrière PARC 300**  
**État de révision : R01**

D'autre part, la machine est conforme à toutes les dispositions du règlement UE n°305/2011 relatif aux produits de construction, la directive 2004/108/CE relative à la compatibilité électromagnétique et la directive 2006/95/CE relative à la basse tension.

- Directive relative aux machines 2006/42/CE  
Exigences appliquées pour la protection en matière de sécurité et de santé conformément à l'annexe 1  
EN 60204-1:2007  
EN ISO 12100:2011  
EN ISO 13849-1:2008  
Cat.2 / PLc (niveau de performance) pour les fonctions limitation de la force et détection des fins de course
- Compatibilité électromagnétique 2004/108/CE  
EN 55014-1:2012  
EN 61000-3-2:2010  
EN 61000-3-3:2009  
EN 61000-6-2:2006  
EN 61000-6-3:2011
- Directive relative à la basse tension 2006/95/CE  
EN 60335-1:2012  
EN 60335-2-103:2010

Les documents techniques spécifiques ont été établis conformément à l'annexe VII Partie B de la directive 2006/42/CE relative aux machines. Nous nous engageons à transmettre ces documents aux autorités de surveillance du marché, sur demande justifiée, par voie électronique dans un délai convenable.

## Conformité d'utilisation

Cette barrière convient à un montage dans des zones d'accès et d'entrée dans des installations privées ou industrielles conformément aux normes harmonisées DIN EN 13241-1:2003.

Modèle contrôlé par TÜV Nord Cert GmbH – 0044

Évaluation de la constance des performances selon le système 3

Les performances déclarées sont les suivantes :

Résistance à la charge de vent	Classe 1
Forces d'actionnement / Forces de fermeture	Performance réalisée
Ouverture en toute sécurité	Performance réalisée

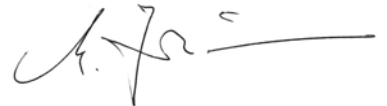

01/09/2013

M. Hörmann  
Direction



Personne mandatée pour l'établissement des documents techniques :  
Marantec Antriebs- und Steuerungstechnik GmbH & Co. KG  
Remser Brook 11 · 33428 Marienfeld · Allemagne

Téléphone +49 (5247) 705-0

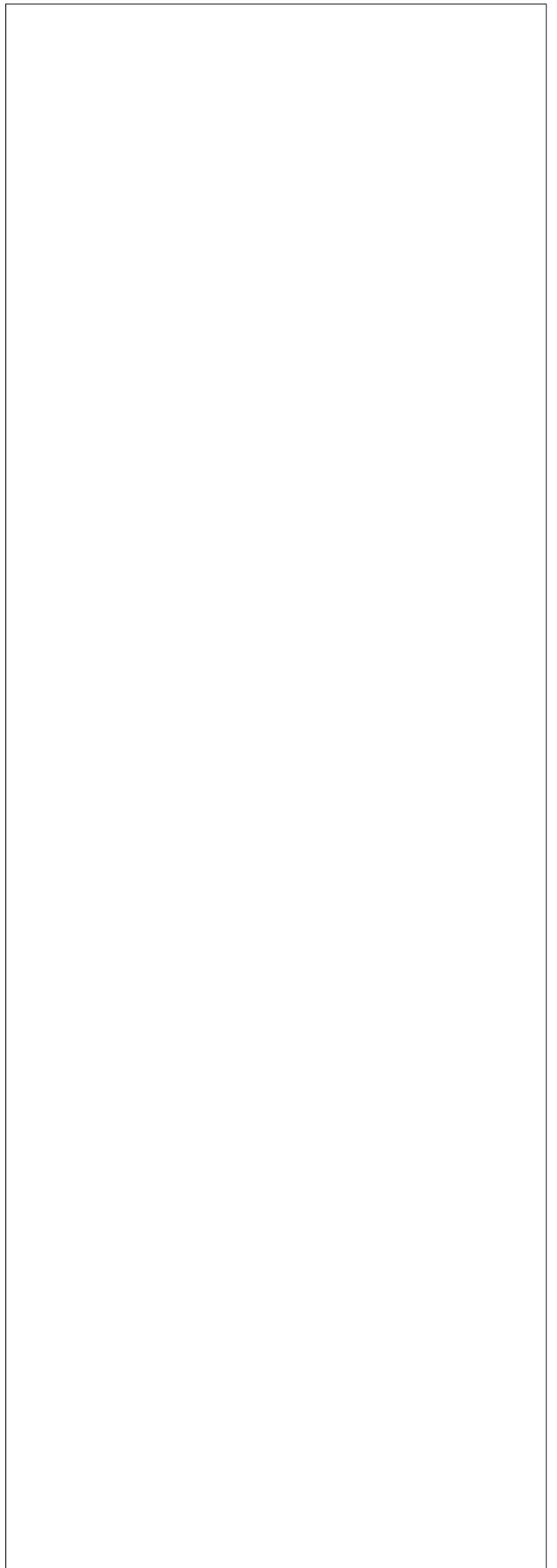
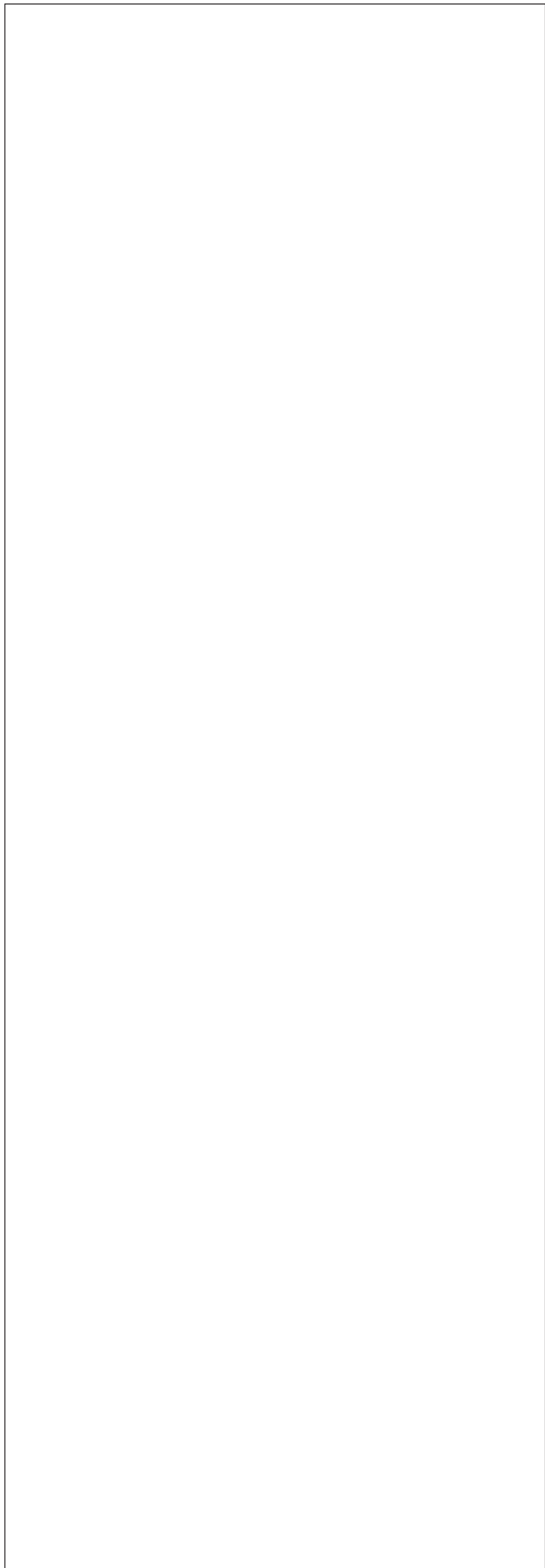

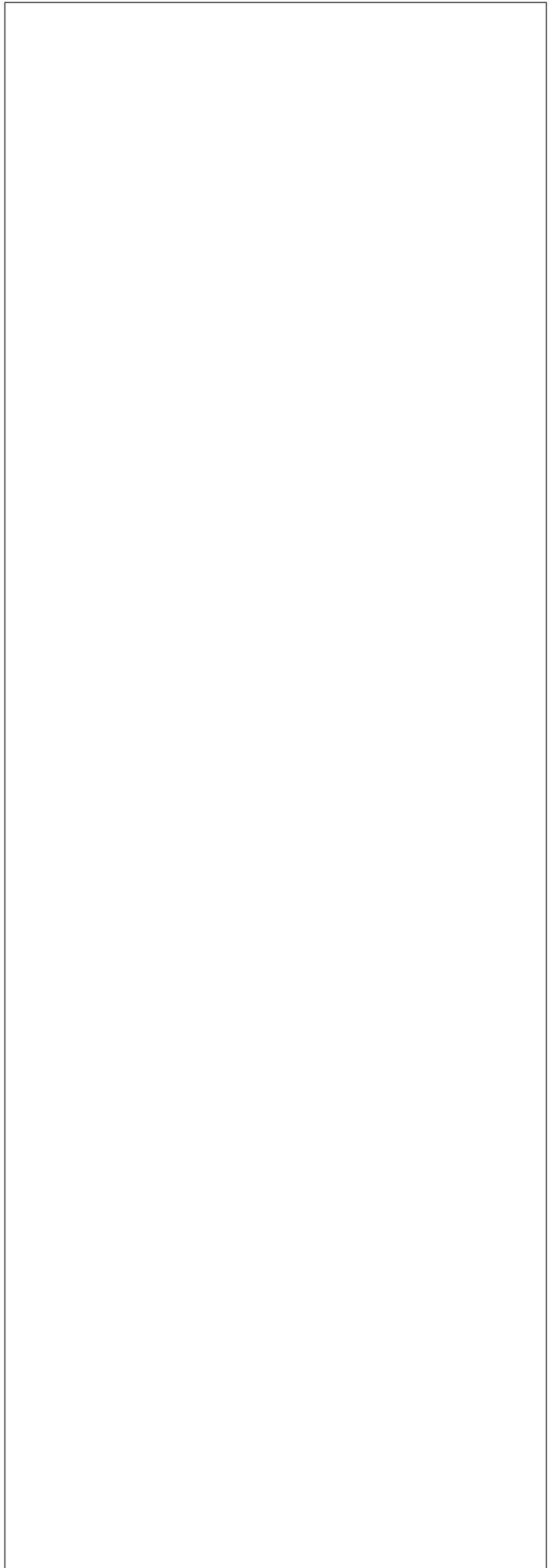
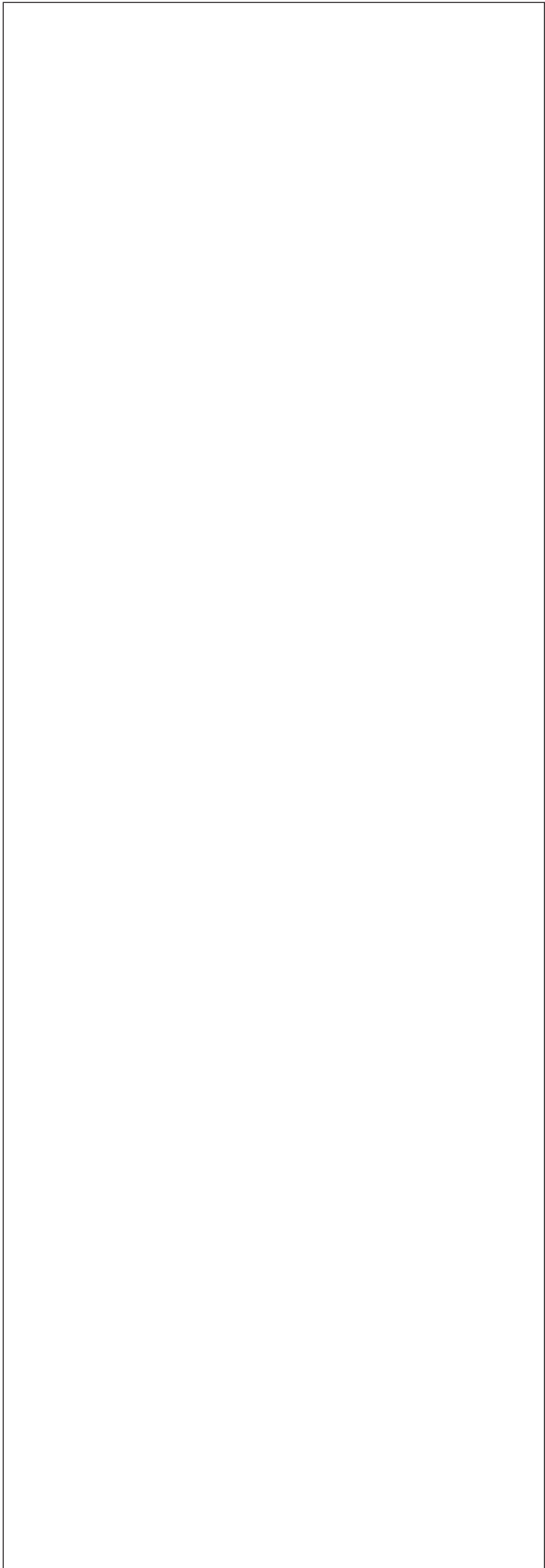

**Plaque signalétique**

Typ (A)	_____
Rev (B)	_____
Art. No. (C)	_____
Prod. No. (D)	_____

